

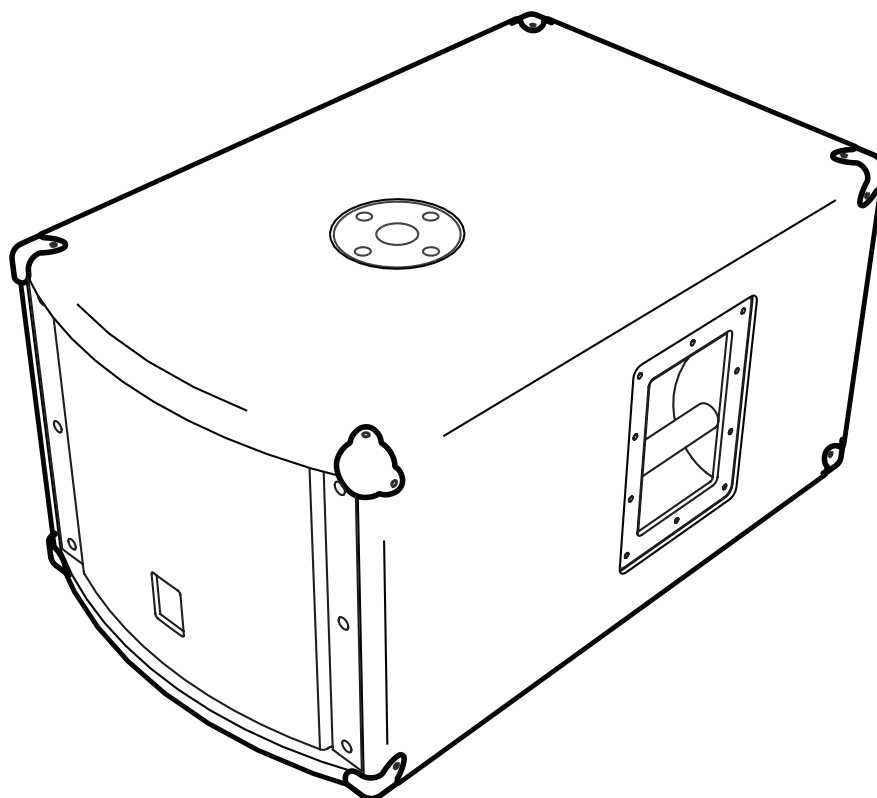

# élite

## **OWNER'S MANUAL** **MANUEL de L'UTILISATEUR**



TYPE: YS1019

# LS200P

## IMPORTANT SAFETY INSTRUCTIONS



### INSTRUCTIONS PERTAINING TO A RISK OF FIRE, ELECTRIC SHOCK, OR INJURY TO PERSONS

#### **CAUTION:**

TO REDUCE THE RISK OF ELECTRIC SHOCK, DO NOT REMOVE COVER (OR BACK).

*NO USER SERVICEABLE PARTS INSIDE.*

**REFER SERVICING TO QUALIFIED SERVICE PERSONNEL.**

### INSTRUCTIONS RELATIVES AU RISQUE DE FEU, CHOC ÉLECTRIQUE, OU BLESSURES AUX PERSONNES

#### **AVIS:**

AFIN DE REDUIRE LES RISQUE DE CHOC ELECTRIQUE, N'ENLEVEZ PAS LE COUVERT (OU LE PANNEAU ARRIERE)

*NE CONTIENT AUCUNE PIECE REPARABLE PAR L'UTILISATEUR.*

**CONSULTEZ UN TECHNICIEN QUALIFIE POUR L'ENTRETIEN**

#### **Read Instructions**

The Owner's Manual should be read and understood before operation of your unit. Please, save these instructions for future reference.

#### **Packaging**

Keep the box and packaging materials, in case the unit needs to be returned for service.

#### **Warning**

When using electric products, basic precautions should always be followed, including the following:

##### **Power Sources**

Your unit should be connected to a power source only of the voltage specified in the owners manual or as marked on the unit. This unit has a polarized plug. Do not use with an extension cord or receptacle unless the plug can be fully inserted. Precautions should be taken so that the grounding scheme on the unit is not defeated.

##### **Hazards**

Do not place this product on an unstable cart, stand, tripod, bracket or table. The product may fall, causing serious personal injury and serious damage to the product. Use only with cart, stand, tripod, bracket, or table recommended by the manufacturer or sold with the product. Follow the manufacturer's instructions when installing the product and use mounting accessories recommended by the manufacturer.

The apparatus should not be exposed to dripping or splashing water; no objects filled with liquids should be placed on the apparatus.

Terminals marked with the "lightning bolt" are hazardous live; the external wiring connected to these terminals require installation by an instructed person or the use of ready made leads or cords.

Ensure that proper ventilation is provided around the appliance.

No naked flame sources, such as lighted candles, should be placed on the apparatus.

##### **Power Cord**

The AC supply cord should be routed so that it is unlikely that it will be damaged. If the AC supply cord is damaged DO NOT OPERATE THE UNIT.

##### **Service**

The unit should be serviced only by qualified service personnel.

#### **Veillez Lire le Manuel**

Il contient des informations qui devraient être comprises avant l'opération de votre appareil. Conservez S.V.P. ces instructions pour consultations ultérieures.

#### **Emballage**

Conservez la boîte au cas où l'appareil devait être retourner pour réparation.

#### **Attention:**

Lors de l'utilisation de produits électrique, assurez-vous d'adhérer à des précautions de bases incluant celle qui suivent:

##### **Alimentation**

L'appareil ne doit être branché qu'à une source d'alimentation correspondant au voltage spécifié dans le manuel ou tel qu'indiqué sur l'appareil. Cet appareil est équipé d'une prise d'alimentation polarisée. Ne pas utiliser cet appareil avec un cordon de raccordement à moins qu'il soit possible d'insérer complètement les trois lames. Des précautions doivent être prises afin d'éviter que le système de mise à la terre de l'appareil ne soit désengagé.

##### **Risque**

Ne pas placer cet appareil sur un chariot, un support, un trépied ou une table instables. L'appareil pourrait tomber et blesser quelqu'un ou subir des dommages importants. Utiliser seulement un chariot, un support, un trépied ou une table recommandés par le fabricant ou vendus avec le produit. Suivre les instructions du fabricant pour installer l'appareil et utiliser les accessoires recommandés par le fabricant.

Il convient de ne pas placer sur l'appareil de sources de flammes nues, telles que des bougies allumées.

L'appareil ne doit pas être exposé à des égouttements d'eau ou des éclaboussures et qu'aucun objet rempli de liquide tel que des vases ne doit être placé sur l'appareil.

Assurez que l'appareil est fourni de la propre ventilation.

Les dispositifs marqués d'un symbole "d'éclair" sont des parties dangereuses au toucher et que les câblages extérieurs connectés à ces dispositifs de connection extérieure doivent être effectués par un opérateur formé ou en utilisant des cordons déjà préparés.

##### **Cordon d'Alimentation**

Évitez d'endommager le cordon d'alimentation. N'UTILISEZ PAS L'APPAREIL si le cordon d'alimentation est endommagé.

##### **Service**

Consultez un technicien qualifié pour l'entretien de votre appareil.

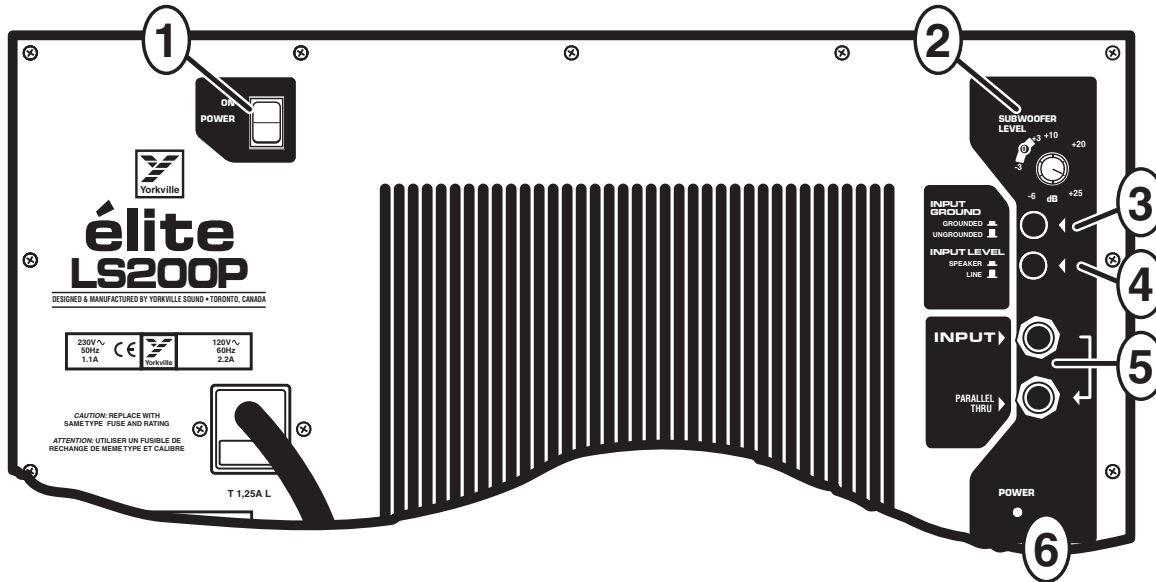

## Introduction

The LS200P powered subwoofer incorporates a 200 Watt amplifier. It can be used to enhance the bottom end (bass) of a full-range speaker system and increase the overall output of the system. The inputs to the subwoofer can accept a single source either from a speaker/amplifier output or a line level output from a pre-amp or mixer.

The LS200P also has a built in limiter and thermal *protection* that make this product smooth and robust at high power levels. The internal limiter and the internal protection are factory set to maximize performance.

## 1. Power Switch

### 2. Volume

Set the volume control to a desired level as music is being played through the unit.

A setting of 0 dB on the SUBWOOFER LEVEL control is the correct starting point when setting up a sound system. From there the sound can be adjusted for best sound. The 0 dB mark refers to the setting that will give full power when the line input is used and the input signal is at a level of +4 dBV. This also is the setting to give a sensitivity of 2.83 Vrms (1 watt 8-ohms) for 100 dB spl when set for speaker level input. With a typical full range companion speaker this will give flat response. In either line or speaker operation it will usually be desirable to set the control at +3 to +6 to give some bass boost at low power levels. At levels approaching full power the built-in limiter will automatically reduce the gain to prevent over powering the subwoofer. Operation with settings significantly above +12 may clip the circuitry in the subwoofer reducing the dynamics of the music. Setting the subwoofer gain above +12 is only appropriate at low operating levels.

## 3. Ground Lift

If a hum, or buzz is detected from the subwoofer, try setting the switch to the GND LIFT position (OUT position). The switch should otherwise be left in the GND (IN position).

## 4. Input Level Switch

### Speaker

Normally, the input to the subwoofer is from a full-range speaker cabinet, or amplifier output. (See figure 2.0)

### Line

In this case, the input to the subwoofer is from a line level source such as a mixer.

## 5. Input Jacks

The two inputs are balanced 1/4 inch parallel jacks and can be connected as shown in figures 2 and 3, on the following page. Please note that there is no effect to the performance of the full-range speaker if it is used to supply a music signal to the LS200P.

## 6. Power ON LED

## Multiple LS200P's

As well as accommodating the full-range speakers, the parallel input jacks allow many LS200P's to be connected in a string. There is no practical limit to the number of LS200P's that may be connected together.

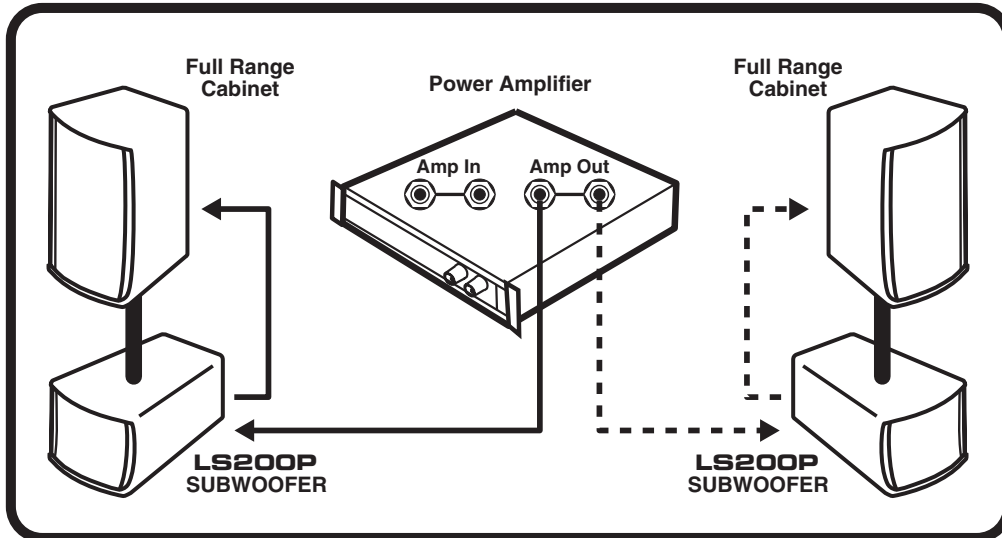

Figure 2

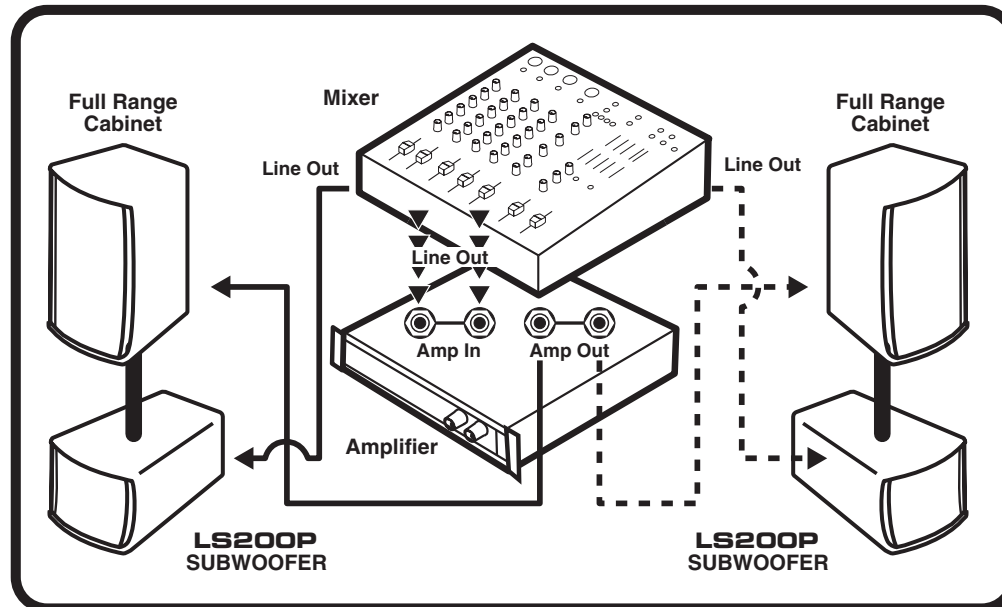

Figure 3

## User Note

For normal operation connect the LS200P just like any ordinary speaker along with the full-range speakers. The input level switch should be set to speaker. If the audio source does not have a U ground (a ground pin on the AC cord), the ground lift switch must be set to gnd. The LS200P may be wired before or after the full-range speakers. The LS200P does not alter the signal to the full-range speakers. The LS200P will not draw any power from the amplifier driving the full-range speakers. Please note that an external crossover is not necessary.



# élite

## LS200P

**Note:** The LS200P built-in stand mounting adapter can be used with Yorkville SW-Teletube accessory to support our E160 cabinets. The support tube can be adusted up to it's full 5'4" extension safely as long as the LS200P is not inclined more than 10° (10 degrees).

**WARNING: Larger/heavier cabinets should not be used with the stand mount!**

### Specifications

|                                                |                                                              |
|------------------------------------------------|--------------------------------------------------------------|
| <b>System Type</b>                             | Subwoofer                                                    |
| <b>Active or Passive</b>                       | Active                                                       |
| <b>Program Power (Watts)</b>                   | 200                                                          |
| <b>Max SPL (dB)</b>                            | 125                                                          |
| <b>Frequency Response (Hz +/- 3db)</b>         | 50 - 110                                                     |
| <b>Driver Configuration</b>                    | 10 inch                                                      |
| <b>LF Driver(s)</b>                            | 10 inch                                                      |
| <b>LF Protection</b>                           | Electronic Limiting (excursion, thermal, clip)               |
| <b>LF Power Amplifier (Watts)</b>              | 200                                                          |
| <b>Power Cable</b>                             | Yes                                                          |
| <b>Power Switch</b>                            | Yes                                                          |
| <b>Inputs - 1/4 inch Jacks</b>                 | 2 line inputs, 2 link (in/out)                               |
| <b>Level Controls</b>                          | Main Volume                                                  |
| <b>Other Controls / Features</b>               | Selectable line or speaker level input<br>Ground lift switch |
| <b>Corners</b>                                 | Black Steel                                                  |
| <b>Feet</b>                                    | Plastic Glides                                               |
| <b>Bar Handles</b>                             | 2 Side mounted                                               |
| <b>Pole Mount Adapter (1 3/8 inch - 3.5cm)</b> | 1 Top                                                        |
| <b>Enclosure Materials</b>                     | 15mm (5/8 inch) 11-ply Russian Birch                         |
| <b>Grille</b>                                  | Heavy gauge perforated metal                                 |
| <b>Covering / Finish</b>                       | Black Ozite (Carpet)                                         |
| <b>Dimensions (DWH xbackW, inches)</b>         | 27 x 17.5 x 14                                               |
| <b>Dimensions (DWH xbackW, cm)</b>             | 69 x 44 x 36                                                 |
| <b>Weight (lbs/kg)</b>                         | 57 / 25.9                                                    |

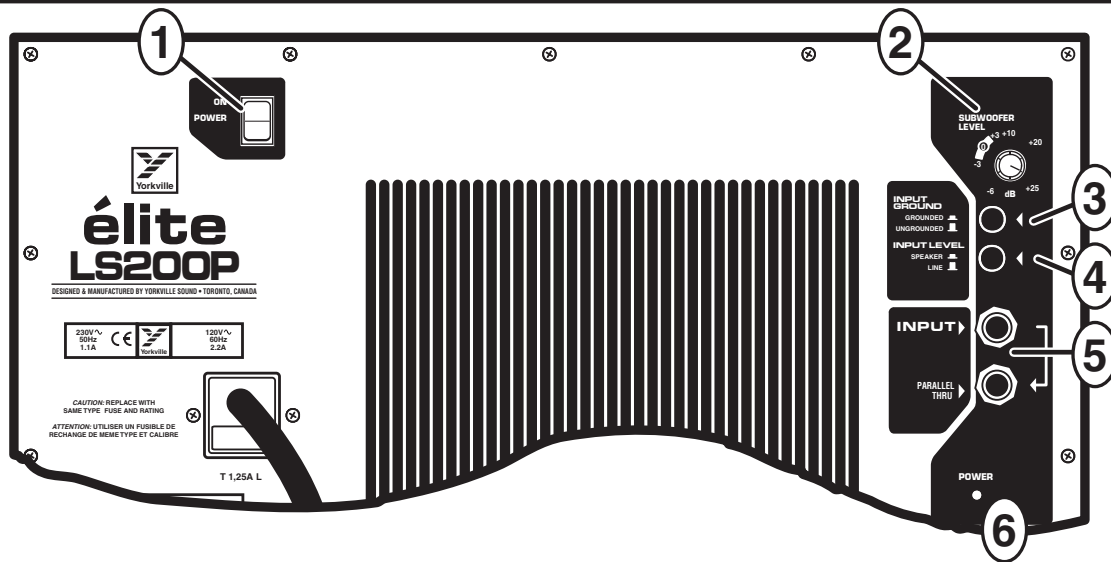

## Introduction

Le subwoofer amplifié LS200P est doté d'un amplificateur de 200 watts. Il peut être employé à fin de rehausser les basses fréquences d'un système de haut-parleurs pleine gamme et d'accroître le niveau de sortie général du système. L'entrée au subwoofer peut accepter une source de niveau haut-parleur (sortie d'amplificateur) ou de niveau de ligne (pre-amp ou mixeur).

Les limiteurs et la protection thermique font du LS200P un produit agréable à l'écoute et robuste à des niveaux de puissance élevés. Les limiteurs internes et la protection thermique sont réglés à l'usage de façon à obtenir une performance maximale.

### 1. Commutateur d'Alimentation

### 2. Contrôle de Réglage de Niveau

Ce contrôle règle le niveau de sortie de l'amplificateur.

Lorsque vous préparez votre système audio, commencez par régler le contrôle de niveau subwoofer level à 0 dB. Réglez le ensuite au niveau désiré. La marque de 0 dB indique que vous obtiendrez la pleine puissance lorsque l'entrée ligne est utilisé et que le niveau de signal qui y est présent est de +4dB. C'est aussi le réglage qui offrira une sensibilité de 2.83Vrms (1 watt 8-Ohms) pour une pression sonore de 100 dB quand le sélecteur d'entrée est réglé à la position "speaker level." Dans un ensemble typique avec haut-parleur pleine bande, ce réglage offrira une courbe de réponse en fréquence uniforme. Lorsque le système est utilisé à un niveau réduit, peu importe si le sélecteur d'entrée est réglé à "line" ou "speaker level," il est généralement souhaitable de régler le contrôle de niveau entre +3 et +6 pour obtenir une augmentation des graves. Le limiteur intégré réduira automatiquement le gain pour éviter que trop de puissance n'atteigne le haut-parleur lorsque le système est utilisé à des niveaux se rapprochant de la puissance maximum. Le signal du subwoofer sera écrêté si vous opérez le système avec des réglages considérablement plus élevés que +12. Le résultat en sera une sonorité moins

dynamique. Un tel réglage du contrôle de gain du subwoofer (+12) n'est approprié que lorsque vous opérez le système à des niveaux réduits.

### 3. Découplage de Mise a la Terre

Si un bourdonnement ou ronflement est détecté du subwoofer, réglez le commutateur à la position "GND LIFT" (position sortie). Le commutateur devrait autrement être laissé à la position "GND" (position poussée).

### 4. Commutateur de Niveau d'Entree

#### ■ Haut-Parleur

Ce contrôle règle le niveau de sortie de l'amplificateur. (figure 2)

#### ■ Ligne

Dans ce cas, le signal est acheminé au subwoofer à partir d'une source de niveau de ligne (sortie d'une table de mixage).

### 5. Prises d'Entrees

Branchées en parallèles, les deux prises d'entrées 1/4" équilibrées peuvent être reliées tel qu'indiqué dans les figures 1 & 2. Notez que la performance du cabinet pleine gamme ne sera aucunement affectée si celui-ci est utilisé pour acheminer le signal au LS200P.

### 6. Del D'Alimentation Branchement a Multiple

## LS200P's

En plus de servir pour le raccordement au cabinet pleine gamme, les prises d'entrées parallèles permettent un branchement à LS200P multiple. Il n'y a aucune limite pratique au nombre de LS200P qui peuvent être reliés ensemble. Le panneau arrière de L' LS200P contient le texte suivant qui résume l'information ci-dessus.

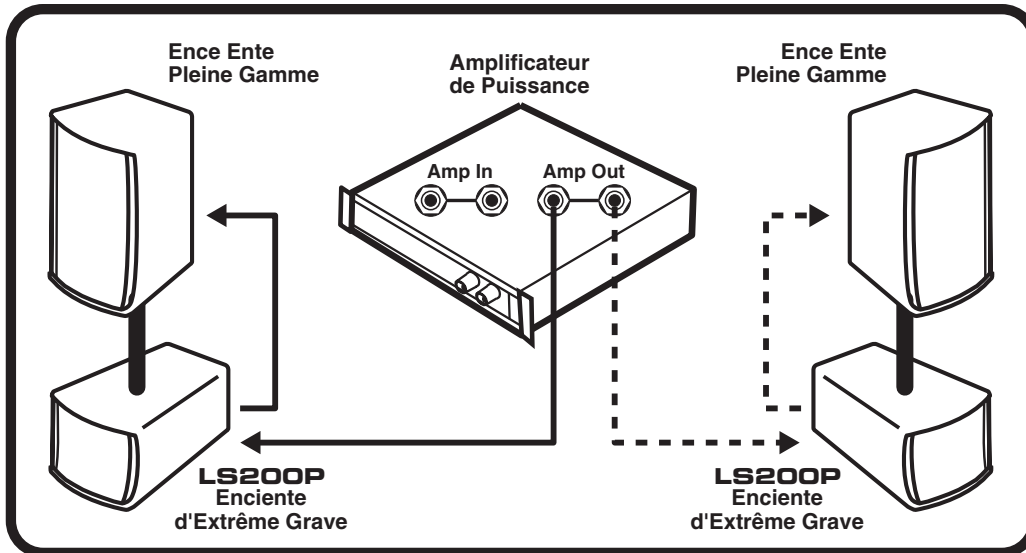

Figure 2

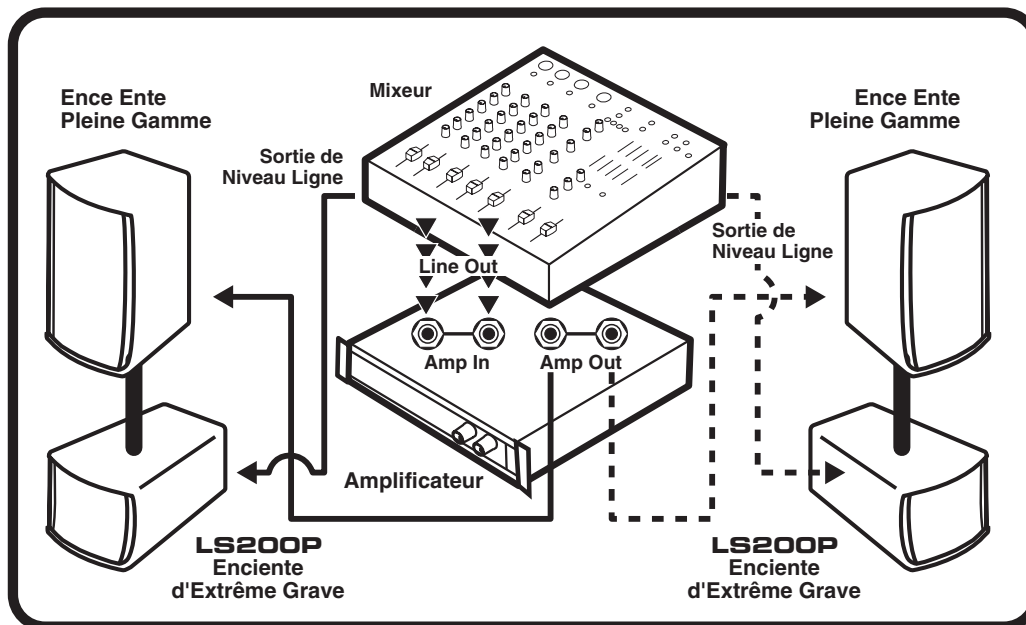

Figure 3

### Note à l'utilisateur

Pour opération normale, reliez simplement le LS200P comme un haut-parleur ordinaire avec les cabinets pleine gamme. Le commutateur "NIVEAU D'ENTREE" devrait être réglé à la position "HAUT-PARLEUR." Si l'appareil de source n'est pas doté de mise à la terre, (tel une mise à la terre sur le cordon d'alimentation), le commutateur de découplage de mise à la terre doit être réglé à la position "GND." Le LS200P peut être connecté avant ou après les haut-parleurs pleine gamme. L' LS200P ne modifie pas le signal acheminé aux haut-parleurs pleine gamme. Le LS200P ne préleva pas de puissance de l'amplificateur qui propulse les haut-parleurs pleine gamme. Veuillez noter qu'un filtre séparateur externe n'est pas nécessaire.

**NOTEZ BIEN:** L'adaptateur de support LS200P peut être utilisé avec l'accessoire YORKVILLE SW-Teletube pour supporter les enceintes E160. Le tube de support peut être ajusté à sa pleine extension de 5'4" avec sécurité quand le LS200P est incliné à moins de 10° par rapport à l'horizontale.

**ATTENTION:** Les enceintes plus larges ou lourdes ne doivent pas être utilisées.



# élite

## LS200P

### Spécifications

|                                                      |                                                                               |
|------------------------------------------------------|-------------------------------------------------------------------------------|
| Type de système                                      | Subwoofer                                                                     |
| Active ou Passive                                    | Active                                                                        |
| Puissance Nominale (Watts)                           | 200                                                                           |
| Niveau de Pression Sonore Max (dB)                   | 125                                                                           |
| Réponse en Fréquence (Hz +/- 3db)                    | 50 - 110                                                                      |
| Configuration de haut-parleur                        | 10 pouces                                                                     |
| Haut-Parleur - Fréquences Graves                     | 10 pouces                                                                     |
| Protection - Fréquences Graves                       | Limiteur électronique (excursion, thermique, écrêtage)                        |
| Amplificateur de puissance Fréquences Graves (Watts) | 200                                                                           |
| Cordon d'Alimentation                                | Oui                                                                           |
| Commutateur de mise en marche                        | Oui                                                                           |
| Entrées - 1/4" Jacks                                 | 2 entrées ligne, 2 link (entrée/sortie)                                       |
| Contrôles de Niveau                                  | Volume général<br>Entrée commutable entre niveau ligne et niveau haut-parleur |
| Autres Contrôles / Caractéristiques                  | Commutateur de découplage de mise à la masse                                  |
| Coins                                                | Métal Noir                                                                    |
| Pieds                                                | Plastique                                                                     |
| Poignées                                             | 2 sur les côtés                                                               |
| Adaptateur pour montage sur poteau (1 3/8"-3.5cm)    | 1 sur le dessus                                                               |
| Matériaux                                            | 15mm (5/8 pouce) 11-plis Bouleau Russe                                        |
| Grille                                               | Métal Perforé - jauge élevé                                                   |
| Recouvrement/ Finition                               | Tapis Noire                                                                   |
| Dimensions (PLH x L arrière, pouces)                 | 27 x 17.5 x 14                                                                |
| Dimensions (PLH x L arrière, cm)                     | 69 x 44 x 36                                                                  |
| Poids (livres/kg)                                    | 57 / 25.9                                                                     |





# Two & Ten Year Warranty

## Unlimited Warranty

Yorkville's two and ten-year unlimited warranty on this product is transferable and does not require registration with Yorkville Sound or your dealer. If this product should fail for any reason within two years of the original purchase date (ten years for the wooden enclosure), simply return it to your Yorkville dealer with original proof of purchase and it will be repaired free of charge. This includes all Yorkville products, except for the YSM Series studio monitors, Coliseum Mini Series and TX Series Loudspeakers.

Freight charges, consequential damages, weather damage, damage as a result of improper installation, damages due to exposure to extreme humidity, accident or natural disaster are excluded under the terms of this warranty. Warranty does not cover consumables such as vacuum tubes or par bulbs. See your Yorkville dealer for more details. Warranty valid only in Canada and the United States.

## Garantie Illimitée

La garantie illimitée de deux et dix ans de ce produit est transférable. Il n'est pas nécessaire de faire enregistrer votre nom auprès de Yorkville Sound ou de votre détaillant. Si, pour une raison quelconque, ce produit devient défectueux durant les deux années qui suivent la date d'achat initial (dix ans pour l'ébénisterie), retournez-le simplement à votre détaillant Yorkville avec la preuve d'achat original et il sera réparé gratuitement. Ceci inclus tous les produits Yorkville à l'exception de la série de moniteurs de studio YSM, la mini série Coliseum et de la série TX.

Les frais de port et de manutention ainsi que les dommages indirects ou dommages causés par désastres naturels, extrême humidité ou mauvaise installation ne sont pas couverts par cette garantie. Cette garantie ne couvre pas les produits consommables tels que lampe d'amplificateur ou ampoules "PAR". Voir votre détaillant Yorkville pour plus de détails. Cette garantie n'est valide qu'au Canada et aux États Unis d'Amérique.

**REAL Gear.**  
**REAL People.**



**Canada U.S.A.**

Voice: (905) 837-8481 Voice: (716) 297-2920  
Fax: (905) 837-8746 Fax: (716) 297-3689

[www.yorkville.com](http://www.yorkville.com)

Yorkville Sound Yorkville Sound Inc.  
550 Granite Court 4625 Witmer Industrial Estate  
Pickering, Ontario Niagara Falls, New York  
L1W-3Y8 CANADA 14305 USA

Printed in Canada



**WEB:** [www.yorkville.com](http://www.yorkville.com)

**WORLD HEADQUARTERS  
CANADA**

**Yorkville Sound**  
550 Granite Court  
Pickering, Ontario  
L1W-3Y8 CANADA

Voice: (905) 837-8481  
Fax: (905) 837-8746

**U.S.A.**

**Yorkville Sound Inc.**  
4625 Witmer Industrial Estate  
Niagara Falls, New York  
14305 USA

Voice: (716) 297-2920  
Fax: (716) 297-3689



**Quality and Innovation Since 1963**  
Printed in Canada