

OWNER'S MANUAL

MANUEL DE L'UTILISATEUR



SYNERGY
SA315S

IMPORTANT SAFETY INSTRUCTIONS

 <p>This lightning flash with arrowhead symbol, within an equilateral triangle, is intended to alert the user to the presence of "dangerous voltage" within the product's enclosure that may be of sufficient magnitude to constitute a risk of electric shock to persons.</p> <p>Ce symbole d'éclair avec tête de flèche dans un triangle équilatéral est prévu pour alerter l'utilisateur de la présence d'un «voltage dangereux» non-isolé à proximité de l'enceinte du produit qui pourrait être d'ampleur suffisante pour présenter un risque de choc électrique.</p>	 <p>CAUTION • AVIS RISK OF ELECTRIC SHOCK DO NOT OPEN RISQUE DE CHOC ÉLECTRIQUE NE PAS OUVRIIR</p>	 <p>The exclamation point within an equilateral triangle is intended to alert the user to the presence of important operating and maintenance (servicing) instructions in the literature accompanying the appliance.</p> <p>Le point d'exclamation à l'intérieur d'un triangle équilatéral est prévu pour alerter l'utilisateur de la présence d'instructions importantes dans la littérature accompagnant l'appareil en ce qui concerne l'opération et la maintenance de cet appareil.</p>
 <p>The DO NOT STACK symbol is intended to alert the user that the product shall not be vertically stacked because of the nature of the product.</p> <p>La symbole NE PAS EMPILER est pour alerter l'utilisateur que le produit ne doit pas être empilé verticalement en raison de la nature du produit.</p>	 <p>CAUTION: HOT SURFACE ATTENTION: SURFACE CHAUDE</p>	 <p>CAUTION: OVERHEAD LOAD ATTENTION: CHARGE AÉRIENNE</p>

FOLLOW ALL INSTRUCTIONS

SUIVEZ TOUTES LES INSTRUCTIONS

Instructions pertaining to a risk of fire, electric shock, or injury to a person

CAUTION: TO REDUCE THE RISK OF ELECTRIC SHOCK, DO NOT REMOVE COVER (OR BACK). NO USER SERVICEABLE PARTS INSIDE. REFER SERVICING TO QUALIFIED SERVICE PERSONNEL. THIS DEVICE IS FOR INDOOR USE ONLY!

INSTALLED BATTERY PACKS SHALL NOT BE EXPOSED TO EXCESSIVE HEAT SUCH AS SUNSHINE, FIRE OR THE LIKE.

Instructions relatives au risque de feu, choc électrique, ou blessures aux personnes

AVIS: AFFIN DE RÉDUIRE LES RISQUES DE CHOC ÉLECTRIQUE, N'ENLEVEZ PAS LE COUVERT (OU LE PANNEAU ARRIÈRE) NE CONTIENT AUCUNE PIÈCE RÉPARABLE PAR L'UTILISATEUR. CONSULTEZ UN TECHNICIEN QUALIFIÉ POUR L'ENTRETIEN CE PRODUIT EST POUR L'USAGE À L'INTÉRIEUR SEULEMENT. LES PACKS BATTERIES INSTALLÉS NE DOIVENT PAS ÊTRE EXPOSÉS À UNE CHALEUR EXCESSIVE TELLE QUE LE ENSOLEILLEMENT, LE FEU OU SIMILAIRES.

Read Instructions: The Owner's Manual should be read and understood before operation of your unit. Please, save these instructions for future reference and heed all warnings.

Cleaning: Clean only with dry cloth.

Packaging: Keep the box and packaging materials, in case the unit needs to be returned for service.

Warning: To reduce the risk of fire or electric shock, do not expose this apparatus to rain or moisture. *Do not use this apparatus near water!*

Warning: When using electric products, basic precautions should always be followed, including the following:

Power Sources

Your unit should be connected to a power source only of the voltage specified in the owners manual or as marked on the unit. This unit has a polarized plug. Do not use with an extension cord or receptacle unless the plug can be fully inserted. Precautions should be taken so that the grounding scheme on the unit is not defeated. An apparatus with CLASS I construction shall be connected to a Mains socket outlet with a protective earthing connection. Where the MAINS plug or an appliance coupler is used as the disconnect device, the disconnect device shall remain readily operable.

Hazards

Do not place this product on an unstable cart, stand, tripod, bracket or table. The product may fall, causing serious personal injury and serious damage to the product. Use only with cart, stand, tripod, bracket, or table recommended by the manufacturer or sold with the product. Follow the manufacturer's instructions when installing the product and use mounting accessories recommended by the manufacturer. Only use attachments/accessories specified by the manufacturer.

Equipment that is suspended overhead must use a secondary safeguard to prevent personal injury in the event the primary mounting mechanism fails. Safety eyebolts attached to the equipment and galvanized steel wire can be used together to implement a failsafe mounting thus ensuring the safety of the equipment and anyone positioned below the equipment.

Improper installation can result in bodily injury or death. If you are not qualified to attempt the installation get help from a professional structural rigger.

Note: Prolonged use of headphones at a high volume may cause health damage to your ears.

The apparatus should not be exposed to dripping or splashing water, no objects filled with liquids should be placed on the apparatus.

Terminals marked with the "lightning bolt" are hazardous live; the external wiring connected to these terminals require installation by an instructed person or the use of ready made leads or cords.

Ensure that proper ventilation is provided around the appliance. Do not install near any heat sources such as radiators, heat registers, stoves, or other apparatus (including amplifiers) that produce heat.

No naked flame sources, such as lighted candles, should be placed on the apparatus.

Power Cord

Do not defeat the safety purpose of the polarized or grounding-type plug. A polarized plug has two blades with one wider than the other. A grounding type plug has two blades and a third grounding prong. The wide blade or the third prong are provided for your safety. If the provided plug does not fit into your outlet, consult an electrician for replacement of the obsolete outlet. The AC supply cord should be routed so that it is unlikely that it will be damaged. Protect the power cord from being walked on or pinched particularly at plugs. If the AC supply cord is damaged DO NOT OPERATE THE UNIT. To completely disconnect this apparatus from the AC Mains, disconnect the power supply cord plug from the AC receptacle. The mains plug of the power supply cord shall remain readily operable.

Unplug this apparatus during lightning storms or when unused for long periods of time.

Service

The unit should be serviced only by qualified service personnel. Servicing is required when the apparatus has been damaged in any way, such as power-supply cord or plug is damaged, liquid has been spilled or objects have fallen into the apparatus, the apparatus has been exposed to rain or moisture, does not operate normally, requires battery pack replacement or has been dropped. Disconnect power before servicing!

Veillez Lire le Manuel: Il contient des informations qui devraient être comprises avant l'opération de votre appareil. Conservez. Gardez S.V.P. ces instructions pour consultations ultérieures et observez tous les avertissements.

Nettoyage: Nettoyez seulement avec le tissu sec.

Emballage: Conservez la boîte au cas où l'appareil devait être retourner pour réparation.

Avertissement: Pour réduire le risque de feu ou la décharge électrique, n'exposez pas cet appareil à la pluie ou à l'humidité. *N'utilisez pas cet appareil près de l'eau!*

Attention: Lors de l'utilisation de produits électrique, assurez-vous d'adhérer à des précautions de bases incluant celle qui suivent:

Alimentation - L'appareil ne doit être branché qu'à une source d'alimentation correspondant au voltage spécifié dans le manuel ou tel qu'indiqué sur l'appareil. Cet appareil est équipé d'une prise d'alimentation polarisée. Ne pas utiliser cet appareil avec un cordon de raccordement à moins qu'il soit possible d'insérer complètement les trois lames. Des précautions doivent être prises afin d'éviter que le système de mise à la terre de l'appareil ne soit désengagé. Un appareil construit selon les normes de CLASS I devrait être raccordé à une prise murale d'alimentation avec connexion intacte de mise à la masse. Lorsqu'une prise de branchement ou un coupleur d'appareils est utilisée comme dispositif de débranchement, ce dispositif de débranchement devra demeurer pleinement fonctionnel avec raccordement à la masse.

Risque - Ne pas placer cet appareil sur un chariot, un support, un trépied ou une table instables. L'appareil pourrait tomber et blesser quelqu'un ou subir des dommages importants. Utilisez seulement un chariot, un support, un trépied ou une table recommandés par le fabricant ou vendus avec le produit. Suivez les instructions du fabricant pour installer l'appareil et utiliser les accessoires recommandés par le fabricant. Utilisez seulement les attachements/accessoires indiqués par le fabricant.

L'équipement suspendu au-dessus de la tête doit utiliser une protection secondaire pour éviter les blessures en cas de défaillance du mécanisme de montage principal. Les boulons à col de sécurité fixés à l'équipement et le fil d'acier galvanisé peuvent être utilisés ensemble pour mettre en œuvre un montage à sécurité intégrée, assurant ainsi la sécurité de l'équipement et de toute personne placée sous l'installation.

Une installation incorrecte peut entraîner des blessures corporelles ou la mort. Si vous n'êtes pas qualifié pour tenter l'installation, demandez l'aide d'un gèreur structurel professionnel.

Remarque : L'utilisation prolongée d'écouteurs à un volume élevé peut nuire à la santé de vos oreilles.

Il convient de ne pas placer sur l'appareil de sources de flammes nues, telles que des bougies allumées.

L'appel ne doit pas être exposé à des égouttements d'eau ou des éclaboussures et qu'aucun objet rempli de liquide tel que des vases ne doit être placé sur l'appareil.

Assurez que l'appareil est fourni de la propre ventilation. Ne procédez pas à l'installation près de source de chaleur tels que radiateurs, registre de chaleur, fours ou autres appareils (incluant les amplificateurs) qui produisent de la chaleur.

Les dispositifs marqués d'une symbole "d'éclair" sont des parties dangereuses au toucher et que les câblages extérieurs connectés à ces dispositifs de connexion extérieure doivent être effectués par un opérateur formé ou en utilisant des cordons déjà préparés.

Cordon d'Alimentation - Ne pas enlever le dispositif de sécurité sur la prise polarisée ou la prise avec tige de mise à la masse du cordon d'alimentation. Une prise polarisée dispose de deux lames dont une plus large que l'autre. Une prise avec tige de mise à la masse dispose de deux lames en plus d'une troisième tige qui connecte à la masse. La lame plus large ou la tige de mise à la masse est prévu pour votre sécurité. La prise murale est désuète si elle n'est pas conçue pour accepter ce type de prise avec dispositif de sécurité. Dans ce cas, contactez un électricien pour faire remplacer la prise murale. Évitez d'endommager le cordon d'alimentation. Protégez le cordon d'alimentation. Assurez-vous qu'on ne marche pas dessus et qu'on ne le pince pas en particulier aux prises. **N'UTILISEZ PAS L'APPAREIL** si le cordon d'alimentation est endommagé. Pour débrancher complètement cet appareil de l'alimentation CA principale, déconnectez le cordon d'alimentation de la prise d'alimentation murale. Le cordon d'alimentation du bloc d'alimentation de l'appareil doit demeurer pleinement fonctionnel.

Débranchez cet appareil durant les orages ou si inutilisé pendant de longues périodes.

Service - L'appareil ne doit être entretenu que par un personnel de service qualifié. Une réparation est nécessaire lorsque l'appareil a été endommagé de quelque manière que ce soit, comme le cordon d'alimentation ou la fiche est endommagé, du liquide a été renversé ou des objets sont tombés dans l'appareil, l'appareil a été exposé à la pluie ou à l'humidité, ne fonctionne pas normalement, nécessite le remplacement de la batterie ou est tombé. Débranchez l'alimentation avant l'entretien!

IMPORTANT SAFETY INSTRUCTIONS

 <p>The Lightning Flash with arrowhead symbol within an equilateral triangle, is intended to alert the user to the presence of uninsulated "dangerous voltage" within the product enclosure that may be of sufficient magnitude to constitute a risk of shock to persons</p>	 <p>Le symbole représentant un éclair avec une flèche à l'intérieur d'un triangle équilatéral est utilisé pour prévenir l'utilisateur de la présence d'une tension électrique dangereuse non isolée à l'intérieur de l'appareil. Cette tension est d'un niveau suffisamment élevé pour représenter un risque d'électrocution</p>
 <p>The exclamation point within an equilateral triangle is intended to alert the user to the presence of important operating and maintenance (servicing) instructions in the literature accompanying the product</p>	 <p>Le symbole représentant un point d'exclamation à l'intérieur d'un triangle équilatéral, signale à l'utilisateur la présence d'instructions importantes relatives au fonctionnement et à l'entretien de l'appareil dans cette notice d'installation</p>

1. Read these instructions.
 2. Keep these instructions.
 3. Heed all warnings.
 4. Follow all instructions.
 5. Do not use this apparatus near water.
 6. Clean only with dry cloth.
 7. Do not block any ventilation openings. Install in accordance with the manufacturer's instructions.
 8. Do not install near any heat sources such as radiators, heat registers, stoves, or other apparatus (including amplifiers) that produce heat.
 9. Do not defeat the safety purpose of the polarized or grounding-type plug. A polarized plug has two blades with one wider than the other. A grounding type plug has two blades and a third grounding prong. The wide blade or the third prongs are provided for your safety. If the provided plug does not fit into your outlet, consult an electrician for replacement of the obsolete outlet.
 10. Protect the power cord from being walked on or pinched particularly at plugs, convenience receptacles, and the point where they exit from the apparatus.
 11. Only use attachments/accessories specified by the manufacturer.
 12. Use only with the cart, stand, tripod, bracket, or table specified by the manufacturer, or sold with the apparatus. When a cart is used, use caution when moving the cart/apparatus combination to avoid injury from tip-over.
 13. Unplug this apparatus during lightning storms or when unused for long periods of time.
 14. Refer all servicing to qualified service personnel. Servicing is required when the apparatus has been damaged in any way, such as power-supply cord or plug is damaged, liquid has been spilled or objects have fallen into the apparatus, the apparatus has been exposed to rain or moisture, does not operate normally, or has been dropped.
- WARNING:**
- To reduce the risk of fire or electric shock, do not expose this apparatus to rain or moisture and objects filled with liquids, such as vases, should not be placed on this apparatus.
 - To completely disconnect this apparatus from the ac mains, disconnect the power supply cord plug from the ac receptacle.
 - The mains plug of the power supply cord or appliance coupler shall remain readily accessible.

1. Lisez ces instructions.
 2. Conservez ces instructions.
 3. Respecter tous les avertissements.
 4. Suivez toutes les instructions.
 5. N'utilisez pas l'appareil près de l'eau.
 6. Nettoyez uniquement avec chiffon sec.
 7. Ne bloquez pas les ouvertures de ventilation. Installer en suivant les instructions du fabricant.
 8. Ne pas installer près des sources de chaleur telles que radiateurs, bouches de chaleur, four ou autres appareils (y compris les amplificateurs) produisant de la chaleur.
 9. N'annulez pas l'objectif sécuritaire de la fiche polarisée ou de la tige de mise à la terre. Une fiche polarisée possède deux lames avec une plus large que l'autre. Une prise avec mise à la terre possède deux lames et une troisième tige. La lame large ou la troisième tige sont fournis pour votre sécurité. Si la fiche n'entre pas dans votre prise, consultez un électricien pour remplacer la prise obsolète.
 10. Protégez le cordon d'alimentation des piétinements ou pincements en particulier près des fiches, des prises de courant et au point de sortie de l'appareil.
 11. Utilisez uniquement les accessoires spécifiés par le fabricant.
 12. Utilisez uniquement avec un chariot, stand, trépied ou une table spécifiée par le fabricant, ou vendus avec l'appareil.
 13. Débranchez l'appareil durant un orage ou lorsqu'il reste inutilisé pendant de longues périodes de temps.
 14. Confiez toute réparation à un technicien qualifié. Une réparation est nécessaire lorsque l'appareil a été endommagé de quelque façon que ce soit, comme lorsque le cordon d'alimentation ou la fiche est endommagé, lorsque du liquide a été renversé ou des objets sont tombés à l'intérieur, lorsque l'appareil a été exposé à la pluie ou l'humidité, ne fonctionne pas normalement, ou est tombé.
- AVERTISSEMENT:**
- Pour réduire les risques d'incendie ou de choc électrique, ne pas exposer cet appareil à la pluie ou à l'humidité et ne placez pas d'objets contenant des liquides, tels que des vases, sur l'appareil.
 - Pour isoler totalement cet appareil de l'alimentation secteur, débranchez totalement son cordon d'alimentation du réceptacle CA.
 - La prise du cordon d'alimentation ou du prolongateur, si vous en utilisez un comme dispositif de débranchement, doit rester facilement accessible



CAUTION

**TO PREVENT ELECTRIC SHOCK HAZARD,
DO NOT CONNECT TO MAINS POWER SUPPLY
WHILE GRILLE IS REMOVED.**





AVIS

**POUR PRÉVENIR LES RISQUES D'ÉLECTROCUTION,
NE PAS RACCORDER À L'ALIMENTATION ÉLECTRIQUE ALORS
QUE LA GRILLE EST RETIRÉE.**



Table of Contents

Important Safety Instructions - English / Français	i	1. Interrupteur et Indicateur d’Alimentation	3
EMC Declaration - English / Français.....	ii	2. Boucle CA powerCON® TRUE1	3
Table of Contents.....	ii	3. Prise d’Entrée	3
Synergy SA315S Powered Speaker.....	1	4. Sorties Dual Link.....	3
Cabinet Features.....	1	5. Commande de Niveau SA315S	3
Electronic Features	1	6. Indicateurs d’Activité Clip, X-Max, VC-Therm	4
1. Power Switch and Indicator	1	7. Commande de Limite de la Puissance Moyenne.....	4
2. powerCON® TRUE1 AC Loop Thru	1	Spécifications - Français	4
3. Input Jack	1	Accessoires Optionnels.....	4
4. Dual Link Outputs.....	1	SYNERGY-Convenience-Receptacle.....	5
5. SA315S Level Control.....	1	Recéptacle de Commodité SYNERGY.....	6
6. Clip, X-Max, VC-Therm, Activity Indicators	2	Bumper Mounting - English / Français	7
7. Average Power Limit Control.....	2	SABUMPER1 - English / Français	10
Specifications - English	2	SAPICKUPBAR1 - English / Français	14
Optional Accessories	2	Block Diagram	15
Enceinte Amplifiée Synergy SA315S.....	3	Warranty - English / Français	16
Caractéristiques du Caisson	3	Rear Page	17
Caractéristiques Électroniques	3		

This equipment has been tested and found to comply with the limits for a Class A digital device, pursuant to part 15 of the FCC Rules. These limits are designed to provide reasonable protection against harmful interference when the equipment is operated in a commercial environment. This equipment generates, uses, and can radiate radio frequency energy and, if not installed and used in accordance with the instruction manual, may cause harmful interference to radio communications. Operation of this equipment in a residential area is likely to cause harmful interference in which case the user will be required to correct the interference at his own expense.

Cet équipement a été testé et déclaré conforme aux limites d'un appareil numérique de classe A, conformément à la partie 15 des règles de la FCC. Ces limites sont conçues pour fournir une protection raisonnable contre les interférences nuisibles lorsque l'équipement est utilisé dans un environnement commercial. Cet équipement génère, utilise et peut émettre de l'énergie de radiofréquence et, s'il n'est pas installé et utilisé conformément au manuel d'instructions, peut causer des interférences nuisibles aux communications radio. L'utilisation de cet équipement dans une zone résidentielle est susceptible de provoquer des interférences nuisibles, auquel cas l'utilisateur devra corriger les interférences à ses propres frais.

Synergy SA315S Powered Speaker

Thank you for choosing Yorkville's Synergy SA315S subwoofer, the companion subwoofer to the SA153. The SA series excels in sound reinforcement applications where a line array is desired but cannot be easily accommodated.

Cabinet Features

The SA315S is constructed of high strength multiply birch plywood for ultimate durability. There are 3 woofers, each 15-inch-long-throw. The design allows the SA315S to match the footprint of the SA153 top cabinets.

Electronic Features

A Yorkville proprietary DSP platform provides processing to prevent over-excursion (X-Max), voice coil overheating (VC thermal) and clipping. The DSP uses IIR filters for crossover and equalization and there is a small delay added to time align with the SA153 top box. The X-Max limiter and the VC thermal limiter are both frequency sensitive and calibrated to match the characteristics of the driver and cabinet system. The VC-thermal limiter can be advanced to limit the power draw in cases where there is less than ample power available. The X-Max limiter is faster, pretty much instantaneous. The VC-thermal limiter is slower reacting, typically operating near the end of a bass beat at 120 bpm.

The amplifier is a high headroom Class-D design. There is a large capacitor bank so that bass transients are less dependent on the quality of the power line.

The limiter indicators indicate when the X-max or VC thermal limiters are active. Typically, the X-max limiter is more active but this is content dependent. The effect of the line power advance can be observed by carefully watching these limit lights as the control is changed while operating in limit. The VC-therm indicator will come on sooner as the Average Power limiter is advanced. With many types of music, the effect of the VC-therm limiter will be minimal.

1. Power Switch and Indicator

The green power LED illuminates when the power switch is turned to the On position and AC voltage is supplied. When the power is removed or the power switched is moved to the off position the green power indicator will blink while the power supply is discharging. The processing circuitry will not reboot unless the power supply is fully discharged before being turned back on. It is not necessary to reboot however. Turning the power back on before the power supply is discharged will simply resume normal operation.

2. powerCON® TRUE1 AC Loop Thru

As a standard, the AC inlet on the SA315S accepts locking powerCON® TRUE1 power cords. There is also an AC outlet that can be used to loop power through to other cabinets in your array using a male to female powerCON® TRUE1 looping power cord. Check with your local Yorkville dealer for availability of these accessory cords.

*IMPORTANT: DO NOT EXCEED THE CURRENT RATING OF THE POWER and ACCESSORY CORDS.
PLEASE READ THE SECTION OF THIS MANUAL CALLED CASCADE INSTALLATION*

3. Input Jack

This female-XLR accepts line level XLR microphone cables. For best noise reduction use balanced sources.

4. Dual Link Outputs

These XLR male connectors can be used with a standard XLR cable to daisy-chain up to 20 SA315S cabinets without signal degradation. Simply loop from one cabinet's Link jack to the next cabinets Input jack. In many cases this limit of 20 cabinets can be exceeded, consult Yorkville sound for more details.

5. SA315S Level Control

This control adjusts the volume level of the SA315S relative to the input signal level. Mixers and other audio sources connected to the SA315S tend to have different output voltages, which mean the level control on the SA315S is used to fine tune the cabinet's volume relative to the mixer settings. It is perfectly acceptable to set the SA315S Level above or below the center 0 dB setting.

NOTE: With the level controls set at "0," the onset of limiting will occur at a signal level of +4 dBV; however, this will vary with signal content.

6. Clip, X-Max, VC-Therm, Activity Indicators

The Clip and Limit LED indicators illuminate to guide the user to proper operating levels.

Illumination either of the yellow Limit LEDs indicates that a level has been reached where the SA315S limiters are reducing the signal internally to prevent damage or distortion. It also indicates that further increases in input level or increasing the SA315S Level control position will not appreciably increase acoustic output.

The red Clip LED indicates that the input level is excessive and further increases in level will cause severe distortion. The input signal should be reduced at the source until Clip activity ceases. The clip indicator comes on at 12 Vrms, 16 volts peak. The input clips at 17 Vrms, 24 volts peak.

The activity Indicator comes on at 5 mVrms or -45 dBV.

7. Average Power Limit Control

The average power limit control allows the power to be reduced to allow operation on limited power availability. Full power transients will be allowed through but if the average power is excessive then the power will be limited. This control works by advancing the limiter that limits the voice coil temperature. In the 100% position the power is limited only by the voice coil temperature. In the 75% position music with deep continuous bass will be limited but many types of music will not. In the 50% position only certain types of music will not be limited, primarily music without deep bass or where the bass is unprocessed. Voice applications typically will not be limited in the 50% position.

Specifications	
Active or Passive	Active
Program Power (watts)	6500 program (13000 peak)
Measured Max SPL (C-Weighted, Max Hold)	130 dB measured
Frequency Response (+/- 3db)	31-100 Hz
Crossover Frequency (Hz)	100 lowpass
Cabinet Configuration	Bass Reflex
Driver Configuration	3x15" LF woofer
LF Driver(s)	15" Ceramic with 3" Voice Coil
LF Program Power	6500 watts program (13000 watts peak)
LF Impedance	2.7 ohms (3x 8)
LF Protection	Excursion, Voice Coil Thermal (RMS)
LF Power Amplifier	6500 watts program (13000 watts peak)
LF Amplifier Type	Class D
Cooling Scheme	Convection
Power Cable	Removable Locking powerCON® TRUE1 Input and Loop Thru Output
Power Switch	Yes
Power Consumption (typ/max)	600 VA / 1200 VA
Input	1 XLR with 2x XLR Parallel out, Impedance 35k ohms
Input Sensitivity (Vrms Sine)	Line in 1.4 at center, 0.56 at max
Level Controls	Volume, -∞, 0dB, 8dB (Min, Top, Max)
EQ Controls	Thermal Limiter Advance for power consumption management
Limiter	Excursion, Thermal (RMS), Clipping
LED Indicators	Power, Excursion Limit, Thermal (RMS) Limit, Input Clip, Activity
Enclosure Materials	Multiply 15mm Birch Plywood
Standard Rigging Hardware	RAIL and LOCKBAR Rigging System (Top and Bottom)
Stacking Feature	Interlocking UHMW Feet (Top and Bottom)
Covering / Finish	Paint
Dimensions (DWH xbackW, inches)	24 x 21 x 51.5 x 12.25
Dimensions (DWH xbackW, cm)	60.9 x 53.3 x 130.8 x 31.1
Weight (lbs/kg)	236/107

**Specifications subject to change without notice*

Optional Synergy Series Accessories		
YS Part	Name	Description
SAPICKUPBAR1	Pickup Bar	Single column cabinet hanging hardware (2x SA153 plus 1x SA315S MAX)
SABUMPER1	Flying Bumper	4 wide flying bumper (8x SA153 plus 4x SA315S MAX)
SACABLELOOP	AC Loop Cable	6 foot male to female PowerCON TRUE1 looping power cord
SA153COVER	SA153 Cabinet Cover	Covers two cabinets (stacked)
SA315SCOVER	SA315S Cabinet Cover	Covers one cabinet
SADOLLY1	Cabinet Dolly	Holds 2x SA153 (stacked) or 1 x SA315S

Enceinte Amplifiée Synergy SA315S

Nous vous remercions d'avoir choisi le caisson de basses Synergy SA315S de Yorkville, le caisson de basses compagnon du SA153. La série SA excelle dans les applications de renforcement du son où un réseau Array est souhaité mais ne peut être facilement installé.

Caractéristiques du Caisson

Le SA315S est construit en contreplaqué de bouleau multi-plis haute résistance pour une durabilité ultime. Il y a 3 woofers, chacun de 15 pouces à longue portée. La conception permet au SA315S de correspondre à l'empreinte des enceintes du dessus SA153.

Caractéristiques Électroniques

Une plateforme DSP propriétaire de Yorkville assure le traitement pour éviter la sur-excursion (X-Max), la surchauffe de la bobine mobile (VC thermique) et l'écrêtage. Le DSP utilise des filtres IIR pour le crossover et l'égalisation et un petit délai est ajouté pour obtenir un alignement temporel avec l'enceinte SA153. Le limiteur X-Max et le limiteur thermique VC sont tous deux sensibles à la fréquence et calibrés pour correspondre aux caractéristiques du système de haut-parleurs et de caissons. Le limiteur thermique VC peut être avancé pour limiter la consommation d'énergie dans les cas où il n'y a pas assez de puissance disponible. Le limiteur X-Max est plus rapide, presque instantané. Le limiteur VC-thermal réagit plus lentement et fonctionne généralement vers la fin d'un battement de basse à 120 bpm.

L'amplificateur est une conception de classe D à haute extension dynamique. Il est doté d'une grande banque de condensateurs afin que les transitoires de basse soient moins dépendants de la qualité de la ligne électrique.

Les indicateurs du limiteur indiquent quand les limiteurs thermiques X-max ou VC sont actifs. En général, le limiteur X-max est plus actif mais cela dépend du contenu. L'effet de l'avance de la puissance de ligne peut être observé en surveillant attentivement ces voyants de limiteur lorsque la commande est modifiée pendant le fonctionnement en limite. Le voyant VC-therm s'allume plus tôt lorsque le limiteur de puissance moyenne est avancé. Avec de nombreux types de musique, l'effet du limiteur VC-therm sera minime.

1. Interrupteur et Indicateur d'Alimentation

Le voyant d'alimentation vert s'allume lorsque l'interrupteur d'alimentation est réglé sur la position ON et que la tension CA est appliquée. Lorsque l'alimentation est coupée ou que l'interrupteur d'alimentation est placé en position OFF, le voyant vert d'alimentation clignote pendant que l'alimentation se décharge. Le circuit de traitement ne redémarrera pas si l'alimentation n'est pas complètement déchargée avant d'être remise sous tension. Il n'est cependant pas nécessaire de redémarrer. Si vous remettez l'appareil sous tension avant que l'alimentation ne soit déchargée, le fonctionnement normal reprendra simplement.

2. Boucle CA powerCON® TRUE1

En standard, l'entrée CA du SA315S est compatible avec les cordons d'alimentation powerCON® TRUE1 à verrouillage. Il y a également une prise CA qui peut être utilisée pour boucler l'alimentation vers d'autres enceintes dans votre réseau en utilisant un cordon d'alimentation powerCON® TRUE1 mâle à femelle. Vérifiez auprès de votre revendeur Yorkville local concernant la disponibilité de ces cordons accessoires.

IMPORTANT: NE PAS DÉPASSER LE COURANT MAXIMAL DES CORDS D'ALIMENTATION ET D'ACCESSOIRES. VEUILLEZ LIRE LA SECTION DE CE MANUEL INTITULÉE «INSTALLATION EN CASCADE.»

3. Prise d'Entrée

Cette prise femelle-XLR accepte les câbles de microphone XLR de niveau ligne. Pour une meilleure réduction du bruit, utilisez des sources équilibrées.

4. Sorties Dual Link

Ces connecteurs mâles XLR peuvent être utilisés avec un câble XLR standard pour relier en chaîne jusqu'à 20 enceintes SA315S sans dégradation du signal. Il suffit de faire une boucle entre la prise Link d'une enceinte et la prise Input de l'enceinte suivante. Dans de nombreux cas, cette limite de 20 enceintes peut être dépassée, consultez Yorkville Sound pour plus de détails.

5. Commande de Niveau SA315S

Cette commande permet de régler le niveau de volume du SA315S par rapport au niveau du signal d'entrée. Les tables de mixage et autres sources audio connectées au SA315S ont tendance à avoir des tensions de sortie différentes, ce qui signifie que la commande de niveau du SA315S est utilisée pour affiner le volume de l'enceinte par rapport aux réglages de la table de mixage. Il est parfaitement acceptable de régler le niveau du SA315S au-dessus ou au-dessous du réglage central de 0 dB.

REMARQUE: Lorsque les commandes de niveau sont réglées sur «0,» le début de la limitation se produit à un niveau de signal de +4 dBV; toutefois, cela varie en fonction du contenu du signal.

6. Indicateurs d'Activité Clip, X-Max, VC-Therm

Les indicateurs DEL Clip et Limit s'allument pour guider l'utilisateur vers les niveaux de fonctionnement appropriés.

L'illumination de l'une ou l'autre des DEL jaunes de limite indique qu'un niveau a été atteint où les limiteurs SA315S réduisent le signal de façon interne pour éviter tout dommage ou distorsion. Il indique également que d'autres augmentations du niveau d'entrée ou de la position de la commande de niveau du SA315S n'augmenteront pas sensiblement la sortie acoustique.

La DEL Clip rouge indique que le niveau d'entrée est excessif et que toute augmentation supplémentaire du niveau entraînera une distorsion grave. Le signal d'entrée doit être réduit à la source jusqu'à ce que l'activité d'écrêtage cesse. La DEL Clip s'allume à 12 Vrms, 16 volts crête. L'entrée s'écrête à 17 Vrms, 24 volts crête.

L'indicateur d'activité s'allume à 5 mVrms ou -45 dBV.

7. Commande de Limite de la Puissance Moyenne

La commande de limite de la puissance moyenne permet de réduire la puissance pour permettre un fonctionnement avec une disponibilité de puissance limitée. Les transitoires à pleine puissance seront permises, mais si la puissance moyenne est excessive, la puissance sera limitée. Cette commande fonctionne en faisant avancer le limiteur qui limite la température de la bobine mobile. Dans la position 100%, la puissance est limitée uniquement par la température de la bobine mobile. Dans la position 75%, la musique avec des basses profondes et continues sera limitée, mais de nombreux types de musique ne le seront pas. En position 50%, seuls certains types de musique ne seront pas limités, principalement la musique sans basses profondes ou lorsque les basses ne sont pas traitées. Les applications vocales ne seront généralement pas limitées en position 50%.

Spécifications	
Actif ou passif	Actif
Puissance nominale	6500 watts programme (13000 watts crête)
NPA maximum mesuré (pondéré C, maintien maximum)	130 dB mesuré
Réponse en fréquence (+/- 3db)	31-100 Hz
Fréquence de coupure (Hz)	100 passe-bas
Configuration de l'enceinte	Bass Reflex
Configuration des haut-parleurs	Woofers BF 3x15"
Driver(s) BF	Céramique de 15" avec bobine acoustique de 3"
Puissance nominale LF	Programme 6500 watts (13000 watts crête)
Impédance BF	2.7 ohms (3x 8)
Protection BF	Excursion, bobine mobile thermique (RMS)
Amplificateur de puissance BF	Programme 6500 watts (13000 watts crête)
Type d'amplificateur BF	Classe D
Système de refroidissement	Convection
Câble d'alimentation	Entrée powerCON® TRUE1 et sortie Loop Thru verrouillables et amovibles
Commutateur d'alimentation	Oui
Consommation électrique (typ/max)	600 VA / 1200 VA
Entrée	1 XLR avec 2x XLR sortie parallèle, Impédance 35k ohms
Sensibilité d'entrée (Vrms sinus)	Entrée ligne 1,4 au centre, 0,56 au maximum
Commandes de niveau	Volume, -∞, 0dB, 8dB (Min, Top, Max)
Commandes d'égalisation	Limiteur thermique Advance pour la gestion de la consommation d'énergie
Limiteur	Excursion, thermique (RMS), écrêtage
Indicateurs DEL	Puissance, Limite d'excursion, Limite thermique (RMS), Clip d'entrée, Activité
Matériaux du boîtier	Contreplaqué de bouleau multi-plis de 15 mm
Matériel de montage standard	Système de suspension RAIL et LOCKBAR (haut et bas)
Fonction d'empilage	Pieds à emboîtement UHMW (haut et bas)
Revêtement / Finition	Peinture
Dimensions (PLH x L arrière, pouces)	24 x 21 x 51,5 x 12,25
Dimensions (PLH x L arrière, cm)	60,9 x 53,3 x 130,8 x 31,1
Poids (livres/kg)	236/107

**Spécifications sujettes à modification sans préavis*

Accessoires Optionnels de la Série Synergy		
Code Yorkville	Nom	Description
SAPICKUPBAR1	Pickup Bar	Quincaillerie de suspension pour colonne unique d'enceinte (2x SA153 plus 1x SA315S MAX)
SABUMPER1	Flying Bumper	4 larges câdre de suspensions (8x SA153 plus 4x SA315S MAX)
SACABLELOOP	AC Loop Cable	Cordon d'alimentation en boucle PowerCON TRUE mâle à femelle de 6 pi
SA153COVER	SA153 Cabinet Cover	Couvre deux enceintes (superposées)
SA315SCOVER	SA315S Cabinet Cover	Couvre une enceinte.
SADOLLY1	Cabinet Dolly	Supporte 2x SA153 (superposées) ou 1 x SA315S

Yorkville Synergy Convenience Receptacle Installation (Cascade Installation)

RATED CURRENT

MAINS VOLTAGE	MODEL	RATED CURRENT (Arms)	LINE CURRENT ^a LIMIT SWITCH (Arms)		
			MAX	80%	60%
120V 60 Hz (NORTH AMERICA)	SA102	1.0			
	SA153	2.5			
	SA115S	3.0			
	SA218S	10.0	10.0	7.0	5.0
	SA221S	11.0	11.0	8.0	6.0
	SA315S	10.2	10.2	10.2	8.1
230V 50 Hz (EUROPE)	SA102CE	0.5			
	SA153CE	1.5			
	SA218SCE	5.0	5.0	3.5	2.5
	SA221SCE	6.3	6.3	4.0	3.0

Table 1 - SYNERGY RATED CURRENT

^a The LINE CURRENT LIMIT SWITCH allows the user to limit the maximum continuous current consumption to reduced values as shown.

Tech Support: If you have any questions concerning your SYNERGY equipment don't hesitate to contact synergy@yorkville.com

ELECTRICAL SAFETY

It is always important to connect **all** sound reinforcement equipment to ac mains supply circuits that have proper electrical safety grounds. Never break off the Earth Ground pin from a 3-prong plug. This pin provides personal protection from electrical shock and protection of the equipment from lightning strikes and electrostatic buildup. It is also required for EMC shielding. Replace the plug if the Earth Ground pin is missing.

1. Always connect the equipment to a circuit with a suitable electrical ground.
2. Do not overload the power cords and convenience outlets.
3. Always inspect the cords and plugs before use. Do not use outlets or cords that have exposed conductors, are worn or damaged. Replace electrical cords that have worn or damaged insulation and remember to pull the plug not the cord to prevent damage to the cord. Only replace with the equivalent heavy-duty cord supplied by the manufacturer.
4. The AC supply cord should be routed so that it is unlikely that it will be damaged. Protect the power cord from being walked on or pinched. If the AC supply cord is damaged DO NOT OPERATE THE UNIT. To completely disconnect this apparatus from the AC Mains, disconnect the power supply cord plug from the AC receptacle. The mains plug of the power supply cord shall remain readily accessible. Unplug the apparatus during lightning storms or when unused for long periods of time. Route cords away from traffic to avoid tripping hazards and unnecessary wear on the power cord.
5. Never Break Off the Third Prong on a Plug. Replace broken 3-prong plugs and make sure the third prong is properly grounded.
6. Keep line cords away from heat, water and oil. They can damage the insulation and create a shock hazard.
7. Do not tie cords in tight knots. Knots can cause short circuits and shocks. Loop the cords or use a twist lock plug.



**REAL Gear.
REAL People.**

Canada
Voice: 905-837-8481
Fax: 905-839-5776

U.S.A.
Voice: 716-297-2920
Fax: 716-297-3689

www.yorkville.com

Yorkville Sound
550 Granite Court
Pickering, Ontario
L1W-3Y8 CANADA

Yorkville Sound Inc.
4625 Witmer Industrial Estate
Niagara Falls, New York
14305 USA

Installation d'Un Réceptacle de Commodité Yorkville Synergy (Installation en Cascade)

COURANT NOMINAL

TENSION PRINCIPALE	MODÈLE	COURANT NOMINAL (Armes)	COURANT DE LIGNE ^a COMMUTATEUR DE LIMITEUR (Armes)		
			MAX	80%	60%
120V 60 Hz (AMÉRIQUE DU NORD)	SA102	1.0			
	SA153	2.5			
	SA115S	3.0			
	SA218S	10.0	10.0	7.0	5.0
	SA221S	11.0	11.0	8.0	6.0
	SA315S	10.2	10.2	10.2	8.1
230V 50 Hz (EUROPE)	SA102CE	0.5			
	SA153CE	1.5			
	SA218SCE	5.0	5.0	3.5	2.5
	SA221SCE	6.3	6.3	4.0	3.0
	SA315SCE	6.3	6.3	4.0	3.0

Tableau 1 - COURANT NOMINAL DE SYNERGIE

^a Le commutateur LINE CURRENT LIMIT permet à l'utilisateur de limiter la consommation maximale de courant continu à des valeurs réduites comme indiqué.

Support technique : Si vous avez des questions concernant votre équipement SYNERGY, n'hésitez pas à contacter synergy@yorkville.com.

SÉCURITÉ RELATIVE À L'ÉLECTRICITÉ

Il est toujours important de connecter **tous les** équipements de sonorisation à des circuits d'alimentation secteur dotés de mises à la terre de sécurité électrique appropriées. Ne coupez jamais la broche de mise à la terre d'une fiche à trois broches. Cette broche assure la protection des personnes contre les chocs électriques et la protection de l'équipement contre la foudre et l'accumulation d'électricité statique. Elle est également nécessaire pour le blindage CEM. Remplacez la fiche si la broche de mise à la terre est absente.

1. Connectez toujours l'équipement à un circuit avec une mise à la terre électrique appropriée.
2. Ne surchargez pas les cordons d'alimentation et les prises de courant.
3. Inspectez toujours les cordons et les fiches avant de les utiliser. N'utilisez pas de prises ou de cordons dont les conducteurs sont exposés, qui sont usés ou endommagés. Remplacez les cordons électriques dont l'isolation est usée ou endommagée et n'oubliez pas de tirer sur la fiche et non sur le cordon pour éviter d'endommager ce dernier. Ne remplacez le cordon électrique que par un cordon équivalent à usage intensif fourni par le fabricant.
4. Le cordon d'alimentation CA doit être acheminé de manière qu'il soit peu probable qu'il soit endommagé. Protégez le cordon d'alimentation pour qu'il ne soit pas piétiné ou pincé. Si le cordon d'alimentation CA est endommagé, NE PAS FAIRE FONCTIONNER L'APPAREIL. Pour déconnecter complètement cet appareil du secteur, débranchez la fiche du cordon d'alimentation de la prise de courant. La fiche du cordon d'alimentation doit rester facilement accessible. Débranchez l'appareil pendant les orages ou lorsqu'il n'est pas utilisé pendant de longues périodes. Acheminez les cordons à l'écart de la circulation pour éviter les risques de trébuchement et l'usure inutile du cordon d'alimentation.
5. Ne cassez jamais la troisième broche d'une fiche. Remplacez les fiches à trois broches cassées et assurez-vous que la troisième broche est correctement mise à la terre.
6. Gardez les cordons de ligne à l'écart de la chaleur, de l'eau et de l'huile. Ils peuvent endommager l'isolation et créer un risque de choc.
7. Ne faites pas de nœuds serrés avec les cordons. Les nœuds peuvent provoquer des courts-circuits et des chocs. Faites des boucles avec les cordons ou utilisez une fiche à verrouillage par torsion.



**REAL Gear.
REAL People.**

Canada
Voice: 905-837-8481
Fax: 905-839-5776

U.S.A.
Voice: 716-297-2920
Fax: 716-297-3689

www.yorkville.com

Yorkville Sound
580 Granite Court
Pickering, Ontario
L1W-3Y8 CANADA

Yorkville Sound Inc.
4625 Witmer Industrial Estate
Niagara Falls, New York
14305 USA



IMPORTANT!!

THE RIGGING OF LOUDSPEAKER SYSTEMS IS AN EXTREMELY SERIOUS MATTER. OVERHEAD RIGGING REQUIRES EXTENSIVE EXPERIENCE, INCLUDING (BUT NOT LIMITED TO) CALCULATING WORKING LOAD LIMITS, HARDWARE INSTALLATION, AND PERIODIC SAFETY INSPECTION OF ALL HARDWARE AND CABINETRY. IF YOU LACK THESE QUALIFICATIONS, DO NOT ATTEMPT THE INSTALLATION YOURSELF, BUT INSTEAD USE A PROFESSIONAL STRUCTURAL RIGGER. IMPROPER INSTALLATION CAN RESULT IN BODILY INJURY OR DEATH. CONSULT A STRUCTURAL ENGINEER TO CALCULATE ADDED LOADS FOR A BUILDING. STRUCTURAL REINFORCEMENT MAY BE NECESSARY TO INSURE A SAFE INSTALLATION.



IMPORTANT!!

LE MONTAGE DE SYSTÈME DE HAUT-PARLEUR EST UNE AFFAIRE TRÈS SÉRIEUSE. LES MONTAGES IMPLIQUANT UNE SUSPENSION AÉRIENNE NÉCESSITENT UNE CONNAISSANCE APPROFONDIE, INCLUANT (MAIS NON-LIMITÉE) AU CALCUL DES LIMITES DE CHARGE DE TRAVAIL, LA QUINCAILLERIE D'INSTALLATION, ET INSPECTIONS PÉRIODIQUES DE SÉCURITÉ DE TOUTE LA QUINCAILLERIE ET DE L'ÉBÉNISTERIE. SI VOUS N'AVEZ PAS CES QUALIFICATIONS, NE TENTEZ PAS DE FAIRE VOUS-MÊME L'INSTALLATION, AYEZ PLUTÔT RECOURS À UN PROFESSIONNEL DU DOMAINE. UNE INSTALLATION INADÉQUATE PEUT CAUSER DES BLESSURES CORPORELLES OU MÊME LA MORT. CONSULTEZ UN INGÉNIEUR EN STRUCTURE POUR CALCULER LA CHARGES ADDITIONNELLE AJOUTÉE AU BÂTIMENT. UN RENFORCEMENT DE LA STRUCTURE DU BÂTIMENT POURRAIT ÊTRE NÉCESSAIRE POUR ASSURER UNE INSTALLATION SÛRE.

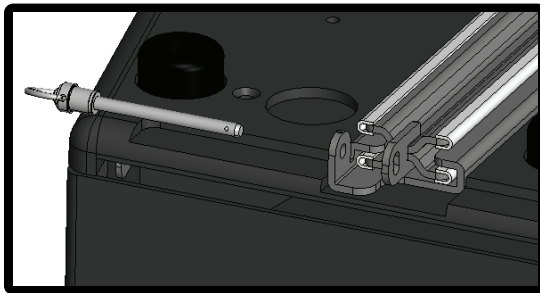

Figure 1

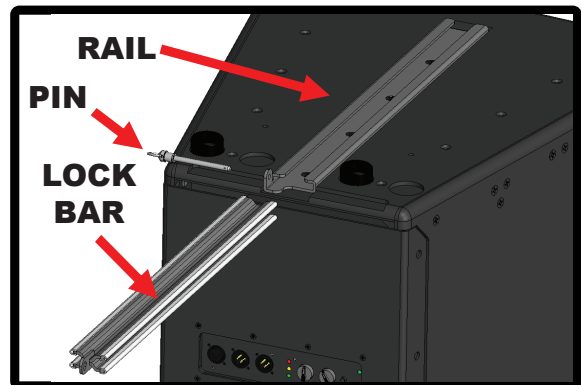

Figure 2

1. Remove PIN from Box 1 (Figure 1)
2. Remove LOCK BAR From rail (Figure 2)
3. Stack BOX 2 on top of BOX 1
4. Line up feet of BOX 2 with recess in BOX 1 (Figures 3, 4, and 5)

1. Retirez le GOUPILLE (PIN) de l'enceinte 1 (Figure 1)
2. Retirez la BARRE DE VERROUILLAGE (LOCK BAR) du rail (figure 2)
3. Placer l'ENCEINTE 2 sur l' ENCEINTE 1
4. Aligner les pieds de l'ENCEINTE 2 avec les cavités de l'ENCEINTE 1 (figures 3, 4 et 5)

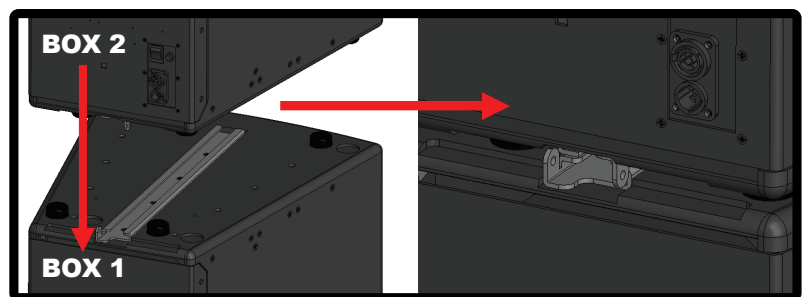

Figure 3

REAL Gear.
REAL People.



Canada
Voice: (905) 837-8481
Fax: (905) 837-8746

U.S.A.
Voice: (716) 297-2920
Fax: (716) 297-3689

www.yorkville.com

Yorkville Sound
550 Granite Court
Pickering, Ontario
L1W-3Y8 CANADA

Yorkville Sound Inc.
4625 Witmer Industrial Estate
Niagara Falls, New York
14305 USA

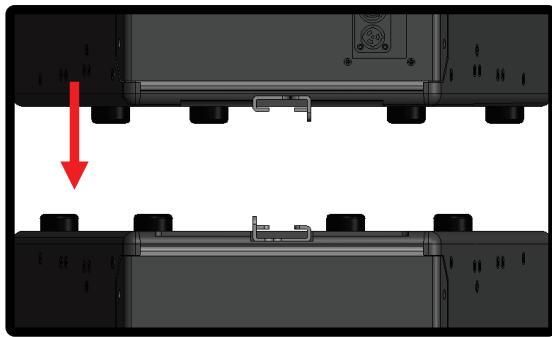

Figure 4

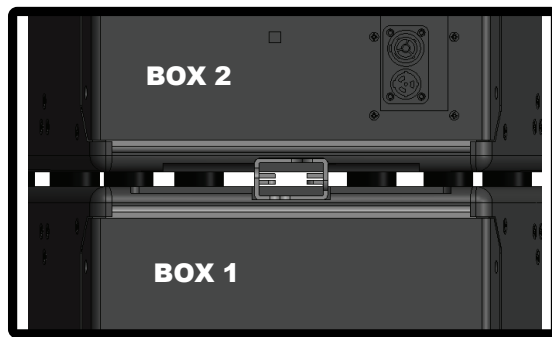

Figure 5

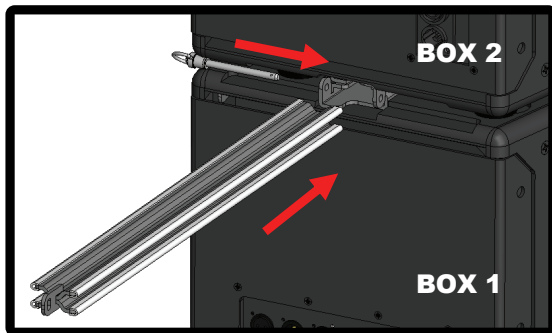

Figure 6

5. Insert LOCK BAR into Rails of BOX1 and 2 (Figure 6)
6. Insert PIN to secure Lock Bar (Figure 7 and 8)
7. Line up boxes as shown (Figure 9), then set up Bumper as shown (Figure 10 and 11)

5. Insérer la BARRE DE VERROUILLAGE dans les rails des ENCEINTES 1 et 2 (figure 6)
6. Insérer la GOUPILLE pour fixer la barre de verrouillage (figures 7 et 8)
7. Aligner les enceintes tel qu'illustré (Figure 9), puis installer le cadre de suspension tel qu'illustré (Figures 10 et 11)

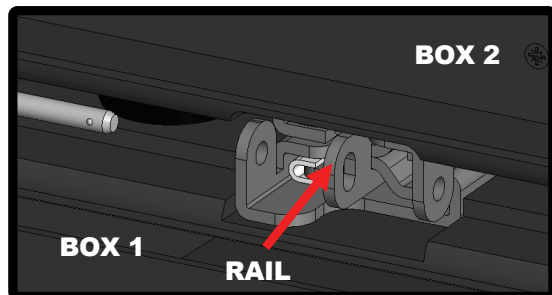

Figure 7

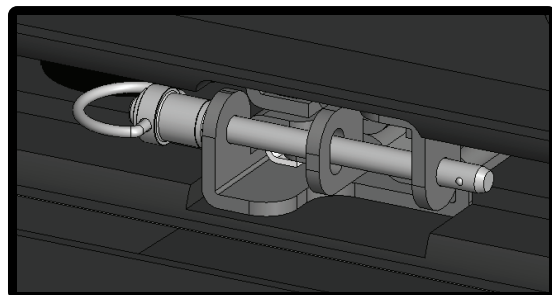

Figure 8

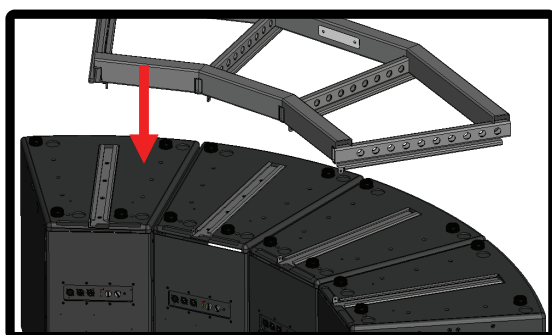

Figure 9

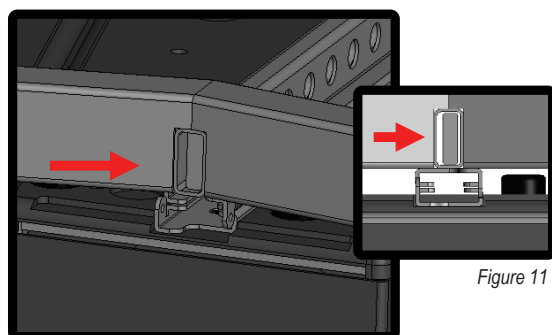

Figure 10

Figure 11

REAL Gear.
REAL People.



Canada
Voice: (905) 837-8481
Fax: (905) 837-8746

U.S.A.
Voice: (716) 297-2920
Fax: (716) 297-3689

www.yorkville.com

Yorkville Sound
550 Granite Court
Pickering, Ontario
L1W-3Y8 CANADA

Yorkville Sound Inc.
4625 Witmer Industrial Estate
Niagara Falls, New York
14305 USA

8. Insert LOCK BAR into Rails of BUMPER and BOX ASSEMBLY (Figure 12)
9. Insert PIN to secure Lock Bar (Figure 13)
10. LOCK BAR and PIN installed (Figures 14 and 15)

8. Insérez la BARRE DE VERROUILLAGE dans les rails du CADRE DE SUSPENSION et de l'ENCEINTE (figure 12)
9. Insérez la GOUPILLE pour fixer la barre de verrouillage (Figure 13)
10. BARRE DE VERROUILLAGE et GOUPILLE installées (figures 14 et 15)

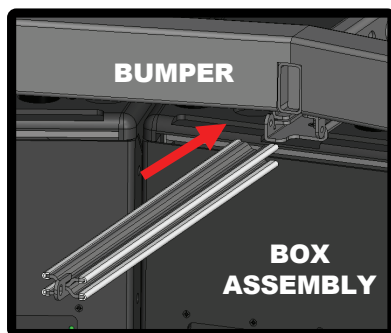

Figure 12

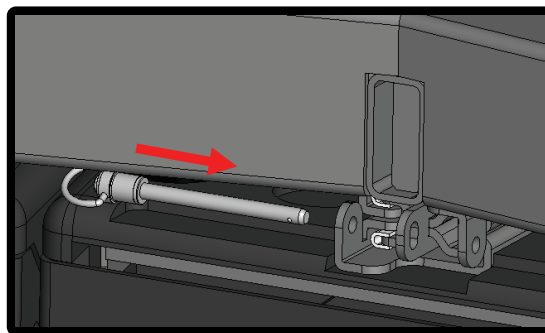

Figure 13

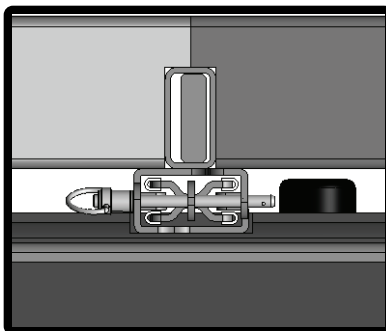

Figure 14

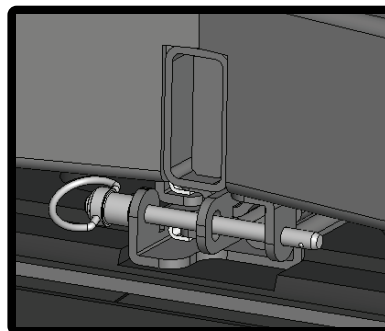

Figure 15

REAL Gear.
REAL People.



Canada
Voice: (905) 837-8481
Fax: (905) 837-8746

U.S.A.
Voice: (716) 297-2920
Fax: (716) 297-3689

www.yorkville.com

Yorkville Sound
550 Granite Court
Pickering, Ontario
L1W-3Y8 CANADA

Yorkville Sound Inc.
4625 Witmer Industrial Estate
Niagara Falls, New York
14305 USA

Important Safety Considerations!

- Experienced professionals should only carry out rigging.
- Use mounting and rigging hardware that has been rated to meet or exceed the weight being hung.
- Inspect mounting and rigging hardware regularly. Immediately replace any worn or damaged components.

SABUMPER1 Users Guide

V1 (Feb-2019)

The SABUMPER1 has been designed to hang arrays of SA153 and SA315S Synergy Series Loudspeakers. Up to 4 columns wide and 3 cabinets deep for a maximum number of 12 cabinets (figure 1) can be safely hung at a safety rating of 7:1.



SA153 and SA315S cabinets can be flown right side up or upside down by simply engaging the LOCKBAR provided with each cabinet into the RAILS on the underside of the SABUMPER1 and securing the RAILS in place with the provided quick pin.



*Remember, when flying SA153 cabinets above and below each other, they should be mirrored for optimum performance – **THIS IS CRITICAL***

The SABUMPER1 has 4 main hanging rails providing a multitude of hanging options for motor hoists. The minimum number of pick-up points will depend on the number of columns flying and the array tilt required - a minimum of 2 pick up points are suggested. These two pick up points can be on either the two inner hanging rails (Figure 2) or the two outer hanging rails (Figure 3) regardless of where the columns of cabinets are hanging below on the bumper.

Two extension tilt bars are provided if an array tilt is required; the pick-up points can be moved forward or rearward of the main fly bumper. The two extension bars can be located on either of the two inner or outer main hanging rails. Simply slide the extension bars into the main hanging rails and secure in place with a 5/8-inch shackle. (Shackles are not included)

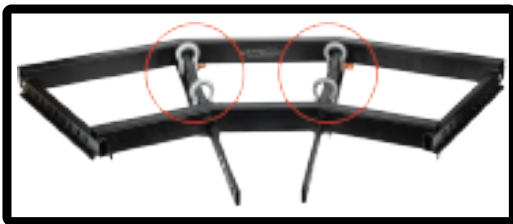

Figure 2



Figure 3

REAL Gear.
REAL People.



Canada
Voice: (905) 837-8481
Fax: (905) 837-8746

U.S.A.
Voice: (716) 297-2920
Fax: (716) 297-3689

www.yorkville.com

Yorkville Sound
550 Granite Court
Pickering, Ontario
L1W-3Y8 CANADA

Yorkville Sound Inc.
4625 Witmer Industrial Estate
Niagara Falls, New York
14305 USA

Important Safety Considerations!

- Experienced professionals should only carry out rigging.
- Use mounting and rigging hardware that has been rated to meet or exceed the weight being hung.
- Inspect mounting and rigging hardware regularly. Immediately replace any worn or damaged components.

Hanging an Array

1. Attach the main pick-up points from the motor hoist to the SABUMPER1 and raise the bumper off the ground enough to roll the first row of cabinets underneath it.
2. Cluster the first row of cabinets tightly together directly below the bumper. Slowly lower the bumper down on top of the cabinets while lining up the RAILS on the underside of the bumper and the RAILS on the top of each cabinet.
3. Remove the quick pins and LOCKBARS from between each dolly and cabinet and insert the LOCKBAR into the RAILS on the underside of the bumper and the top of each cabinet.

REMEMBER TO REPLACE EACH QUICK PIN TO SECURE THE LOCKBARS IN PLACE.

FAILURE TO DO SO COULD RESULT IN THE LOCKBARS SLIDING OUT DURING USE.

4. Once all the LOCKBARS and quick pins are secure raise the bumper up and roll the dollies out of the way.
5. Roll the next row of cabinets into place and repeat the process of lowering the cabinets down onto each other removing the LOCKBARS and quick pins from the dollies and securing them into the RAILS between the top and bottom of the cabinets.

To dismantle the array simply reverse the process by lowering the bottom row of cabinet down onto the dollies, remove the LOCKBAR and quick pins from between the cabinets and secure them into the dollies.



**REAL Gear.
REAL People.**



Canada
Voice: (905) 837-8481
Fax: (905) 837-8746

U.S.A.
Voice: (716) 297-2920
Fax: (716) 297-3689

www.yorkville.com

Yorkville Sound
550 Granite Court
Pickering, Ontario
L1W-3Y8 CANADA

Yorkville Sound Inc.
4625 Witmer Industrial Estate
Niagara Falls, New York
14305 USA

Considérations Importantes en Matière de Sécurité !

- Seuls des professionnels expérimentés doivent effectuer le montage.
- Utilisez du matériel de montage et d'accrochage qui a été évalué pour atteindre ou dépasser le poids à accrocher.
- Inspectez régulièrement le matériel de montage et d'accrochage. Remplacez immédiatement tout composant usé ou endommagé.

Guide d'Utilisation du SABUMPER1

V1 (Fév-2019)

Le SABUMPER1 a été conçu pour suspendre des arrays de haut-parleurs SA153 et SA315S de la série Synergy. Jusqu'à 4 colonnes de largeur et 3 enceintes de profondeur pour un nombre maximum de 12

enceintes (figure 1) peuvent être suspendues en toute sécurité à un taux de sécurité de 7:1.



Figure 1

Les enceintes SA153 et SA315S peuvent être suspendues à l'endroit ou à l'envers en engageant simplement la barre de verrouillage (LOCKBAR) fournie avec chaque enceinte dans les RAILS situés sous le SABUMPER1 et en fixant les RAILS en place avec la goupille rapide fournie.

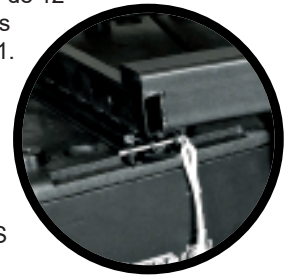

Rappelez-vous, lorsque vous suspendez des enceintes SA153 au-dessus et au-dessous l'une de l'autre, elles doivent être inversées pour une performance optimale - C'EST ESSENTIEL.

Le SABUMPER1 comprend 4 rails de suspension principaux, offrant une multitude d'options de suspension pour les treuils à moteur. Le nombre minimum de points d'accrochage dépendra du nombre de colonnes suspendues et de l'inclinaison requise de l'array - un minimum de 2 points d'accrochage est suggéré. Ces deux points d'accrochage peuvent se trouver soit sur les deux rails de suspension intérieurs (Figure 2), soit sur les deux rails de suspension extérieurs (Figure 3), peu importe où les colonnes d'enceintes sont suspendues en dessous sur le cadre de suspension (bumper).

Deux barres d'extension d'inclinaison sont fournies si une inclinaison de l'array est nécessaire ; les points d'accrochages peuvent être déplacés vers l'avant ou vers l'arrière du cadre de suspension principal. Les deux barres d'extension peuvent être placées sur l'un ou l'autre des deux rails de suspension principaux intérieurs ou extérieurs. Il suffit de glisser les barres d'extension dans les rails de suspension principaux et de les fixer en place avec une manille de 5/8 pouces. (Les manilles ne sont pas incluses)



Figure 2



Figure 3

**REAL Gear.
REAL People.**



Canada
Voice: (905) 837-8481
Fax: (905) 837-8746

U.S.A.
Voice: (716) 297-2920
Fax: (716) 297-3689

www.yorkville.com

Yorkville Sound
550 Granite Court
Pickering, Ontario
L1W-3Y8 CANADA

Yorkville Sound Inc.
4625 Witmer Industrial Estate
Niagara Falls, New York
14305 USA

Considérations Importantes en Matière de Sécurité !

- Seuls des professionnels expérimentés doivent effectuer le montage.
- Utilisez du matériel de montage et d'accrochage qui a été évalué pour atteindre ou dépasser le poids à accrocher.
- Inspectez régulièrement le matériel de montage et d'accrochage. Remplacez immédiatement tout composant usé ou endommagé.

Suspension d'Un Array

1. Fixez les points d'accrochage principaux du treuil à moteur au SABUMPER1 et soulevez le cadre de suspension du sol suffisamment pour faire rouler la première rangée d'enceintes en dessous.
2. Regroupez la première rangée d'enceintes en les serrant les unes contre les autres directement sous le cadre de suspension. Abaissez lentement le cadre de suspension sur le dessus des armoires tout en alignant les RAILS sur le dessus du cadre de suspension et les RAILS sur le dessus de chaque enceinte.
3. Retirez les goupilles rapides et les BARRES DE VERROUILLAGE (lockbars) situées entre chaque chariot et chaque enceinte et insérez la BARRE DE VERROUILLAGE dans les RAILS situés sous le cadre des suspension et sur le dessus de chaque enceinte.

**N'OUBLIEZ PAS DE REPLACER CHAQUE GOUPILLE RAPIDE POUR FIXER
LES BARRES DE VERROUILLAGE EN PLACE.**

**SI VOUS NE LE FAITES PAS, LES BARRES DE VERROUILLAGE
RISQUENT DE GLISSER PENDANT L'UTILISATION.**

4. Une fois que toutes les BARRES DE VERROUILLAGE et les goupilles rapides sont fixées, soulevez le cadre de suspension et faites rouler les chariots hors du chemin.
5. Faites rouler la rangée suivante d'enceintes en place et répétez le processus d'abaissement des enceintes les unes sur les autres en retirant les BARRES DE VERROUILLAGE et les goupilles rapides des chariots et en les fixant dans les RAILS entre le haut et le bas des enceintes.

Pour démonter l'ensemble, il suffit d'inverser le processus en abaissant la rangée inférieure d'enceintes sur les chariots, de retirer la BARRE DE VERROUILLAGE et les goupilles rapides entre les enceintes et de les fixer sur les chariots.



**REAL Gear.
REAL People.**



Canada
Voice: (905) 837-8481
Fax: (905) 837-8746

U.S.A.
Voice: (716) 297-2920
Fax: (716) 297-3689

www.yorkville.com

Yorkville Sound
550 Granite Court
Pickering, Ontario
L1W-3Y8 CANADA

Yorkville Sound Inc.
4625 Witmer Industrial Estate
Niagara Falls, New York
14305 USA

SAPICKUPBAR1

SYNERGY

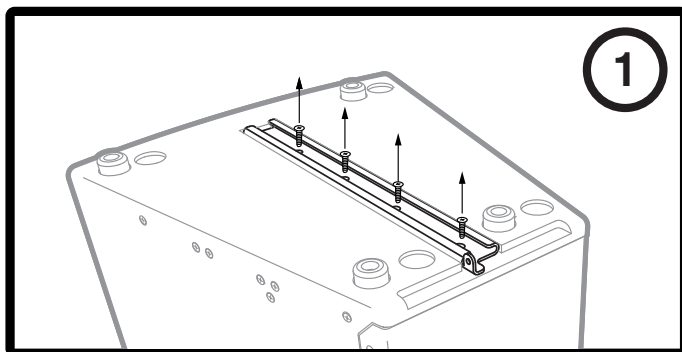

1. Remove the 4 bolts that secure the RAIL to the cabinet and discard.

NOTE: The SAPICKUPBAR1 can be installed on the top and/or bottoms of the SA153 and SA315S speaker cabinets.

Retirez les 4 boulons qui fixent le RAIL à l'enceinte et jetez-les.

REMARQUE: SAPICKUPBAR1 peut être installé sur le dessus et / ou le dessous des enceintes SA153 et SA315S.

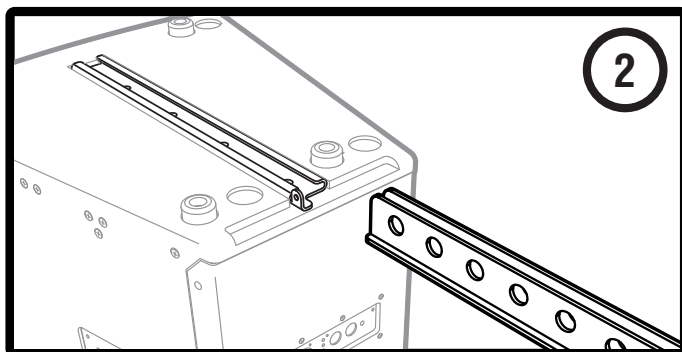

2. Slide SAPICKUPBAR1 into RAIL and align holes (*holes will not align if installed backwards*).

Faites glisser SAPICKUPBAR1 dans le RAIL et alignez les trous. (les trous ne s'aligneront pas s'ils sont installés à l'envers).

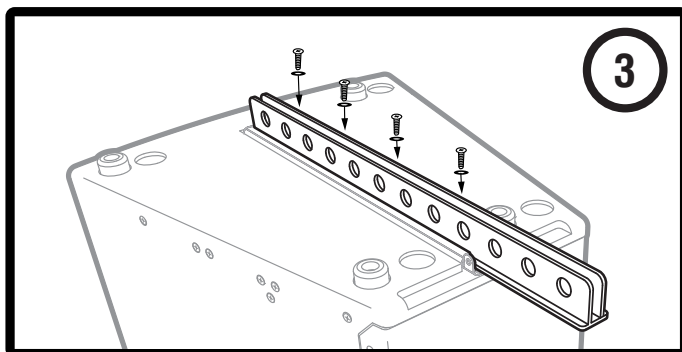

3. Secure SAPICKUPBAR1 and RAIL on cabinet with supplied 4 BOLTS and LOCKING WASHERS.

Fixez le SAPICKUPBAR1 et RAIL sur l'enceinte à l'aide des 4 boulons et des rondelles de blocage fournies.

4. SAPICKUPBAR1 installed.
SAPICKUPBAR1 installé.

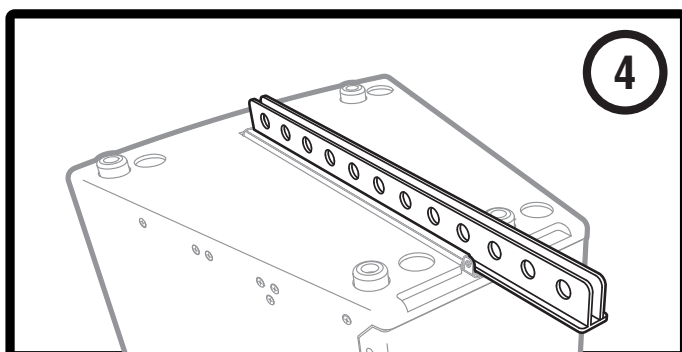

Included

1x SAPICKUPBAR1
4x YS#9400SS Lock Washers
4x YS#9125 Bolts

REAL Gear.
REAL People.



Canada
Voice: (905) 837-8481
Fax: (905) 837-8746

U.S.A.
Voice: (716) 297-2920
Fax: (716) 297-3689

www.yorkville.com

Yorkville Sound
550 Granite Court
Pickering, Ontario
L1W-3Y8 CANADA

Yorkville Sound Inc.
4625 Witmer Industrial Estate
Niagara Falls, New York
14305 USA

Block Diagram SA315S

DESIGNED & MANUFACTURED BY YORKVILLE SOUND

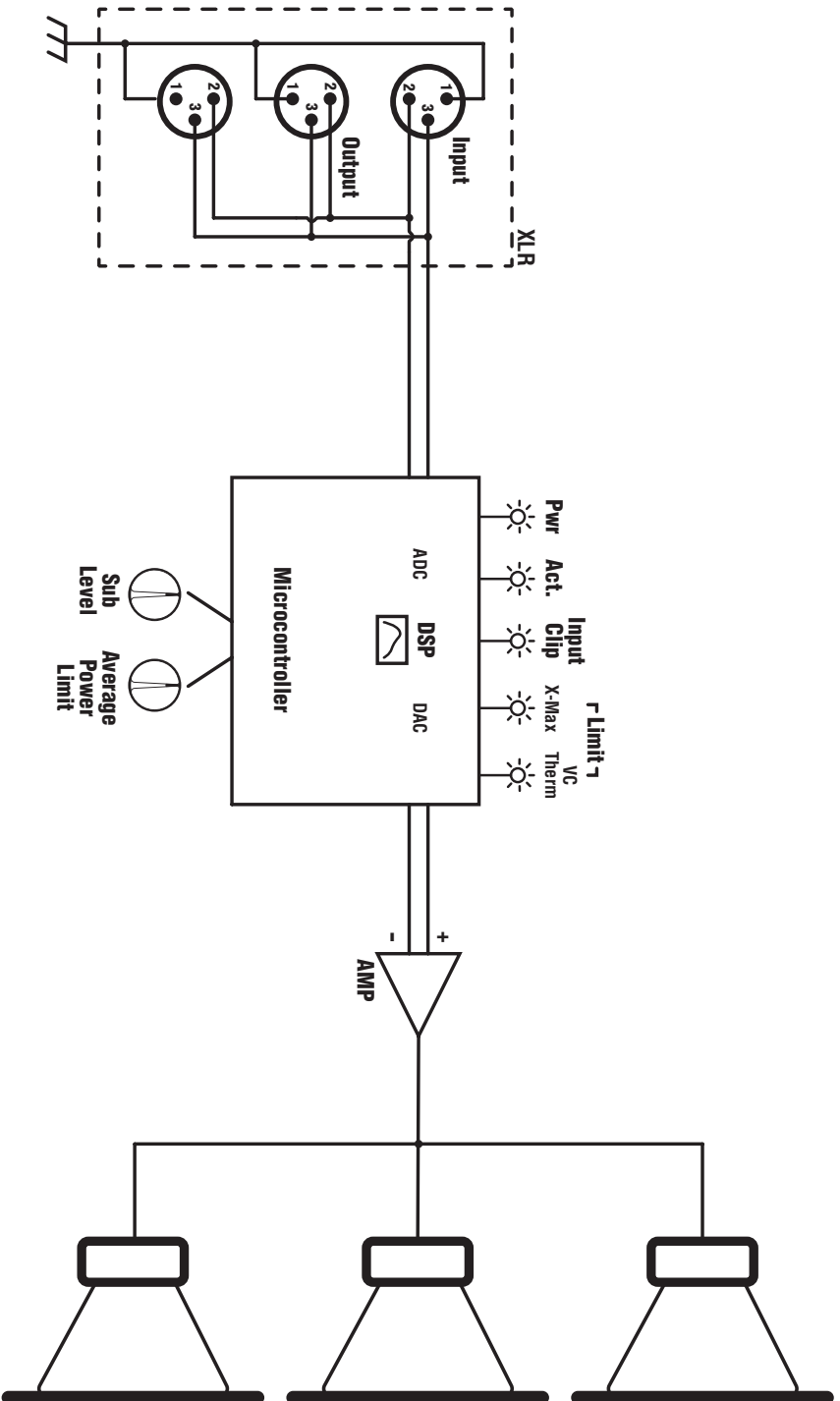

Two-Year Warranty / Garantie de Deux Ans

**Two
Year**

Limited Warranty

Yorkville's two-year conditional warranty on this product is transferable and does not require registration with Yorkville Sound or your dealer. If this product should fail within two years of the original purchase date due to a manufacturing defect, simply return it to your Yorkville Dealer with original proof of purchase and it will be repaired free of charge.

Freight charges, consequential damages, weather damage, damage as a result of improper installation, damages due to exposure to extreme humidity, accident or natural disaster are excluded under the terms of this warranty. See your Yorkville dealer for more details. Warranty valid only in Canada and the United States.

Garantie Limitée

La protection qu'offre cette garantie limitée de deux ans est transférable. Il n'est pas nécessaire de faire enregistrer votre nom. Si durant les deux années qui suivent la date d'achat originale, un problème causé par un défaut de fabrication survient, nous ferons la réparation de l'appareil gratuitement.

Retournez simplement l'appareil défectueux à votre vendeur autorisé avec la preuve d'achat originale et l'appareil sera réparé gratuitement. Les frais de port et de manutention ainsi que les dommages indirects ou dommages causés par désastres naturels, extrême humidité ou mauvaise installation ne sont pas couverts par cette garantie. Voir votre marchand Yorkville pour plus de détails. Cette garantie n'est valide qu'au Canada et aux États Unis d'Amérique.

**REAL Gear.
REAL People.**



Canada
Voice: 905-837-8481
Fax: 905-839-5776

U.S.A.
Voice: 716-297-2920
Fax: 716-297-3689

www.yorkville.com

Yorkville Sound
550 Granite Court
Pickering, Ontario
L1W-3Y8 CANADA

Yorkville Sound Inc.
4625 Witmer Industrial Estate
Niagara Falls, New York
14305 USA



WEB: www.yorkville.com

WORLD HEADQUARTERS

CANADA

Yorkville Sound Limited
550 Granite Court
Pickering, Ontario
L1W 3Y8 CANADA

Voice: 905-837-8481
Fax: 905-839-5776

U.S.A.

Yorkville Sound Inc.
4625 Witmer Industrial Estate
Niagara Falls, New York
14305, USA

Voice: 716-297-2920
Fax: 716-297-3689



Quality and Innovation Since 1963
Printed in Canada